

PORSCHE

911



Hans Moosmaier  
Volkswagenhändler  
86 Bamberg  
Siechenstraße 69 - Nürnberger Str. 9-11  
Telefon 254 45

Porsche, seit eh und je die Marke der Individualisten, hat als Krönung aller Erfahrungen im Umgang mit schnellen Autos den Typ 911 geschaffen. Klar, schlicht und formschön, ohne stilistische Konzessionen an den Zeitgeschmack, präsentiert sich die attraktive Karosserie in ausgewogener Linienführung. Auf kürzesten Nenner gebracht ist dieses Modell, das den 2-Liter-Carrera ablöst, in Leistung, Ausstattung und Fahrkomfort ein 2/2-sitziges Coupé europäischer Spitzenklasse.

---



Die Karosserieform kann man als greifbaren Beweis dafür ansehen, daß die schöpferische Begabung auch in der dritten Porsche-Generation weiterlebt.

Dieses rassige Coupé mit seinem grazilen Äußeren stellt ein Optimum aller Eigenschaften und Vorzüge dar, die der anspruchsvolle Porsche-Kunde seit Erscheinen des ersten Porsche-Wagens gewöhnt war. Fahren in seiner schönsten Form – auch morgen.

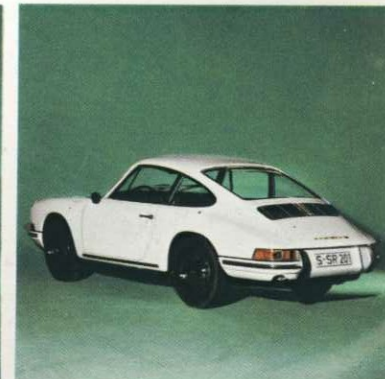
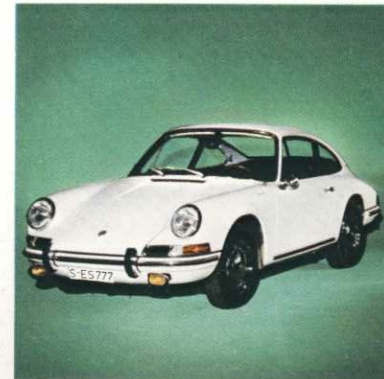

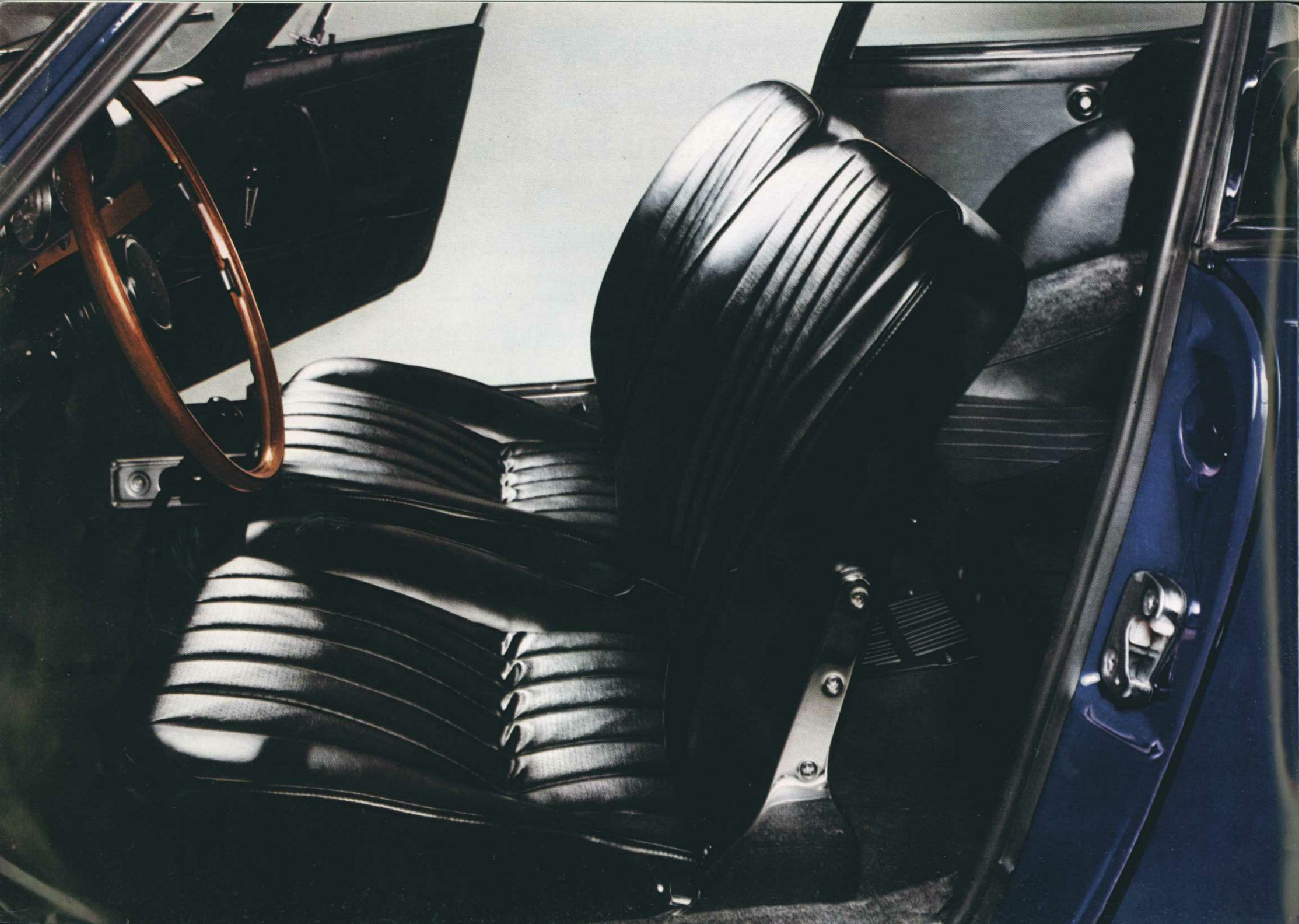

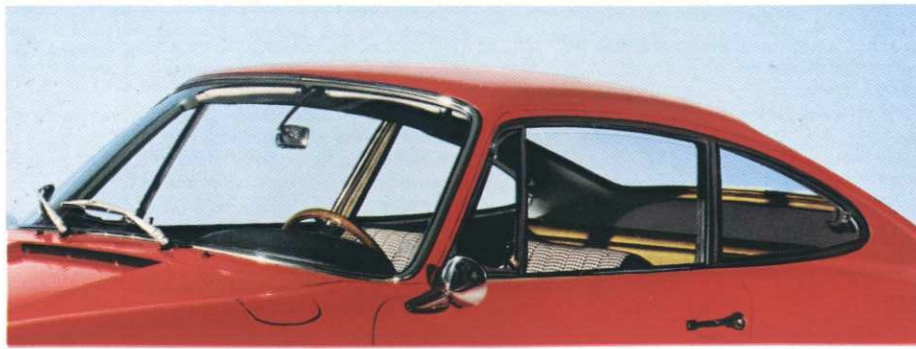

Solide Verarbeitung gediegener Materialien auf beinahe handwerklicher Basis sowie Fahrsicherheit als oberstes Konstruktionsprinzip kennzeichnen auch den Porsche 911, dessen Karosserie dank der tiefgelegten Gürtellinie große Fensterflächen aufweist, die nahezu unumschränkte Rundumsicht gewähren. Weit ausladende, feststellbare Türen erleichtern das Ein- und Aussteigen von vorn wie hinten. Auf den anatomisch konsequent durchgeformten Einzelsitzen spürt man schon im Stand, wie wichtig erst recht bei schnellen Wagen der oft vermißte Halt im Sitz ist. So wie der prozentuale Nutzraum-Anteil für Fahrer und Insassen einen Spitzenwert innerhalb der GT-Klasse darstellt, verhält es sich auch mit dem großdimensionierten Gepäckraum unter der Vorderhaube.

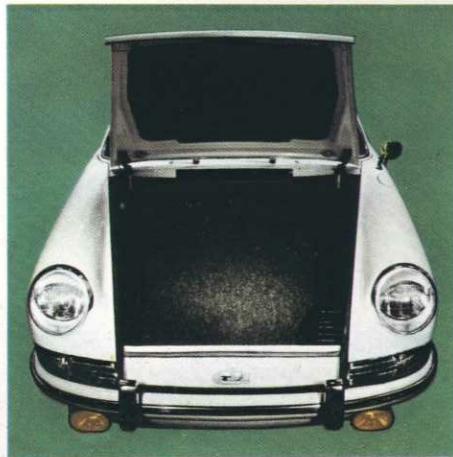

## SERIENMÄSSIGE AUSSTATTUNG

### Scheiben

Elektrische Scheibenwaschanlage mit automatischer Wischerbetätigung  
Scheibenwischer mit drei Wischgeschwindigkeiten (in drei Stufen regelbar)  
UKW-entstörter Scheibenwischermotor  
Ausstellfenster vorn mit Diebstahlsicherung  
Ausstellfenster hinten mit Diebstahlsicherung  
Abblendbarer Innenspiegel  
Schichtglas für Frontscheibe  
Heckfensterbeheizung

### Beleuchtung

Asymmetrisches Abblendlicht (für alle Länder, in denen es gesetzlich erlaubt ist)  
Zwei Rückfahrcheinwerfer  
Stufenlos regelbare Instrumentenbeleuchtung  
Zwei Nebelleuchten  
Kofferraumbeleuchtung

### Signalanlage

Zwei Starktonhörner  
Lichttupe

### Instrumente

Geschwindigkeitsmesser mit Gesamt-Kilometerzähler und Tages-Kilometerzähler  
Drehzahlmesser  
Benzinuhr mit Restanzeigeleuchte  
Ölstandmesser  
Öltemperaturmesser

### Öldruckmesser

Kontrollleuchten für Batterie-Ladestrom, Fernlicht, Begrenzungslicht, Blinker, Handbremse, Nebelleuchten, Heizung  
Elektrische Zeituhr mit Zeitfeststeller

### Schlösser

Beide Türen von außen abschließbar, von innen verriegelbar  
Handschuhkasten abschließbar  
Verschlußdeckel für Benzinfüllstutzen nur von innen zu öffnen  
Lenkradschloß mit Zündschloß kombiniert

### Interieur

Schiebeascher  
Oben und unten gepolstertes blendfreies Armaturenbrett mit mittlerer Holzabdeckung  
Zigarrenanzünder (kombiniert mit Anschluß für Handleuchte)  
Haltegriff für Beifahrer an der Türinnenseite  
Armstützen als Zuziehgriffe  
Befestigungsstellen für Sicherheitsgurte  
Befestigungskrampe für Kofferriemen

Zwei Kleiderhaken am Dachrahmen  
Zwei gepolsterte Sonnenblenden mit Make-up-Spiegel  
Zwei Türtaschen zur Unterbringung von Landkarten etc. und kleinen sperrigen Gegenständen  
Liegesitze  
Heizung und Frischluftzuführung  
Fond-Sitzlehnen als Gepäckauflage umklappbar mit Rutschsicherungsleiste  
Hutablage hinter den Fondsitzen mit Rutschsicherungsleiste  
Veloursteppich mit Absatzschonerplatte auf der Fahrerseite  
**Sonstiges**  
Abschleppöse vorn  
Benzinelektrische Standheizung  
Zugfreie Dauerbelüftung durch die Dachverkleidung  
Entdröhnung  
1 Lackstift  
7 Serienfarben mit 6 Innenausstattungskombinationen

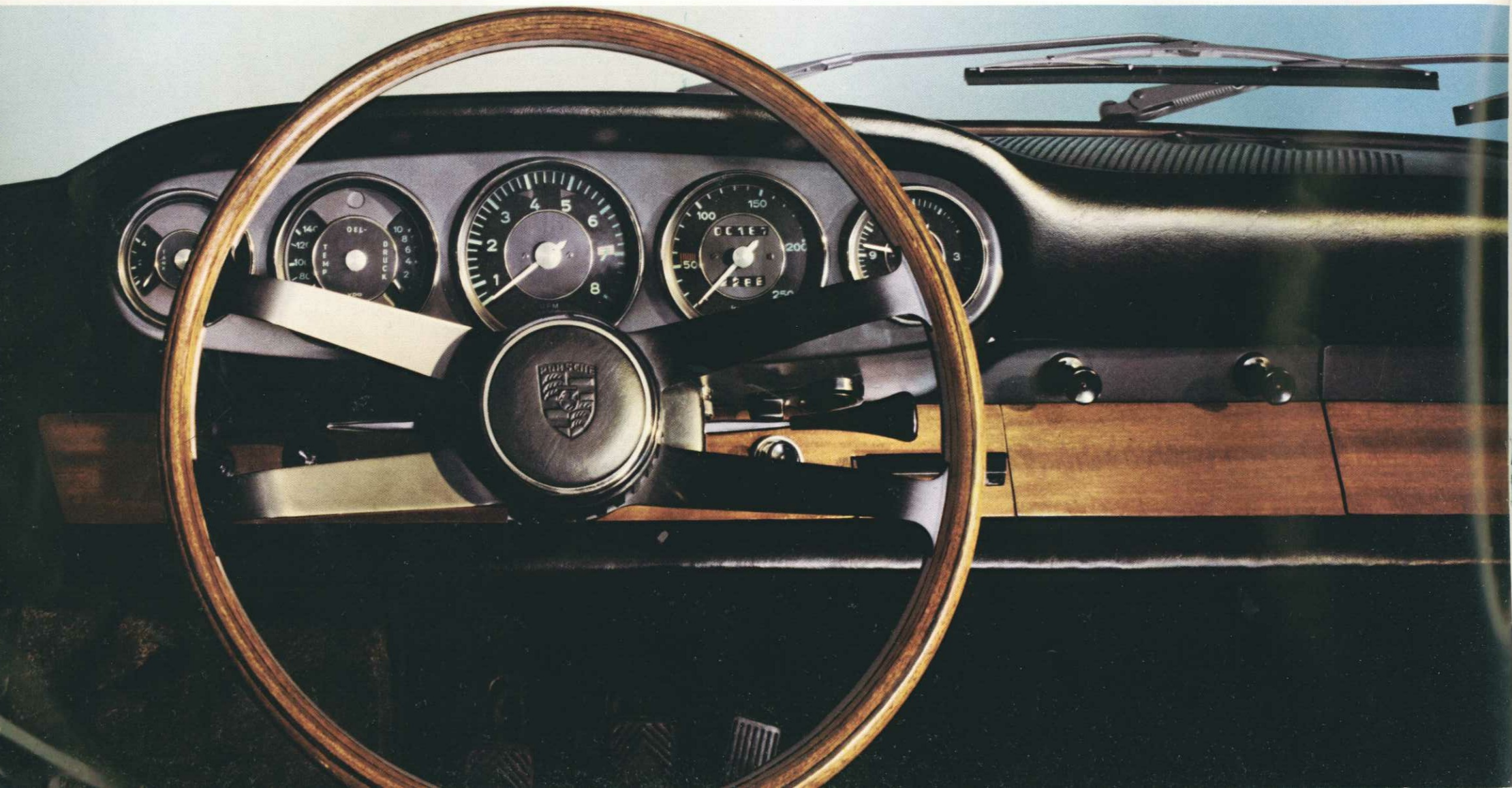

### Schematische Darstellung der Heizung

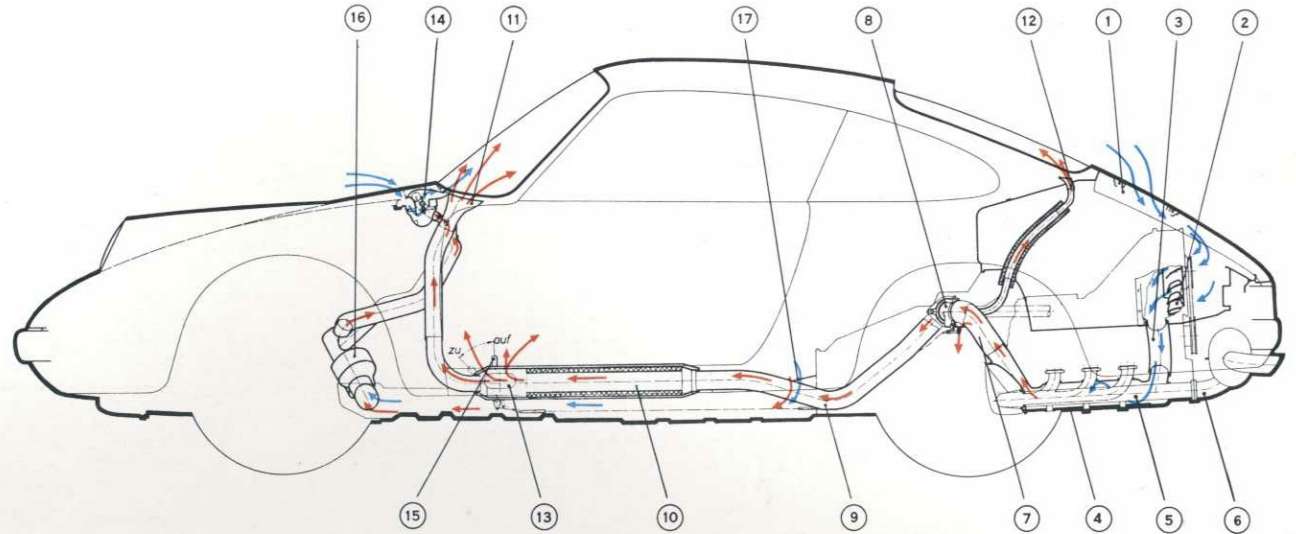

Da die Belüftung des Wageninneren wesentlich zum Wohlbefinden des Fahrzeuginsassen beiträgt, wurde ihr besondere Aufmerksamkeit geschenkt. Zum Beispiel wird

der Innenraum durch Absaug-  
schlitze über der Heckscheibe zugfrei entlüftet. Der 911 verfügt serienmäßig über eine Motorheizung und eine benzinelektrische Heizung!

- |  |                                  |
|--|----------------------------------|
| ① Schlitz im Heckdeckel                | ⑫ Entfrosterdüse für Heckscheibe |
| ② Axialgebläse                         | ⑬ Schieber                       |
| ③ Entnahmestutzen                      | ⑭ Frischluftanlage               |
| ④ Wärmetauscher                        | ⑮ Schwenkgriff                   |
| ⑤ Abgasleitungen                       | ⑯ Fremdheizung                   |
| ⑥ Abgasschalldämpfer                   | ⑰ Lufteintritt für Fremdheizung  |
| ⑦ Verbindungsschläuche                 |                                  |
| ⑧ Klappenkästen                        |                                  |
| ⑨ Heizrohre                            |                                  |
| ⑩ Schalldämpfer                        |                                  |
| ⑪ Entfrosterdüse für Windschutzscheibe |                                  |

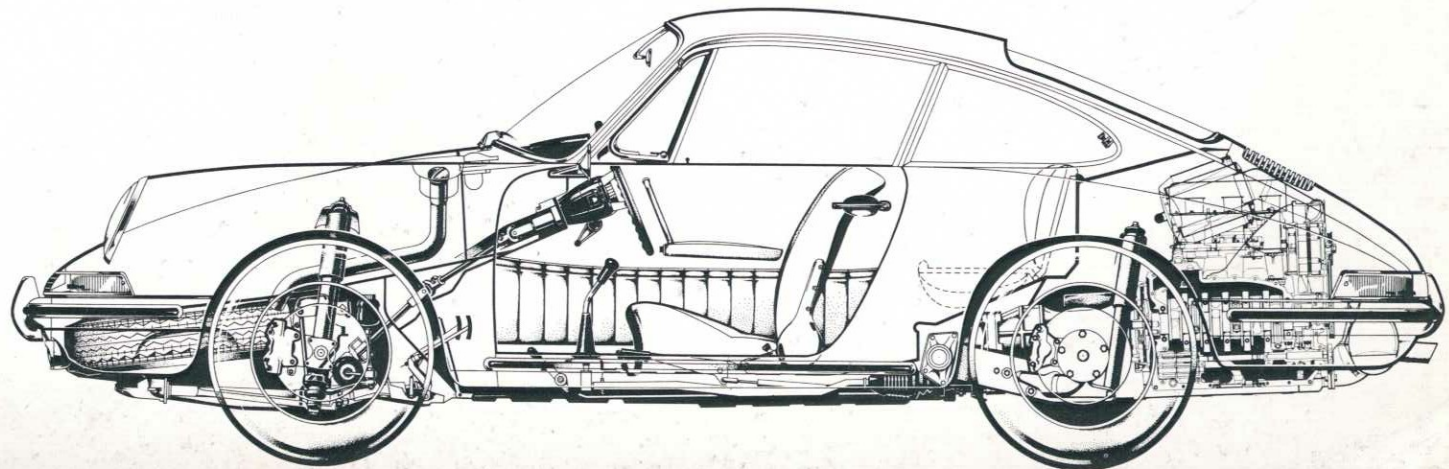
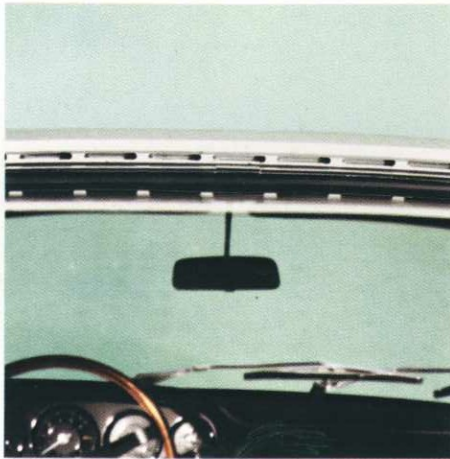

Völlig neu ist das mit dem Achsantrieb zusammengebaute 5-Gang-Getriebe, das sich spielend leicht und präzise schalten läßt.

Durch die Sperrelemente wird der Synchronisier-Effekt zusätzlich verstärkt, so daß die Schaltkräfte geringer und die Schaltzeiten kürzer werden.

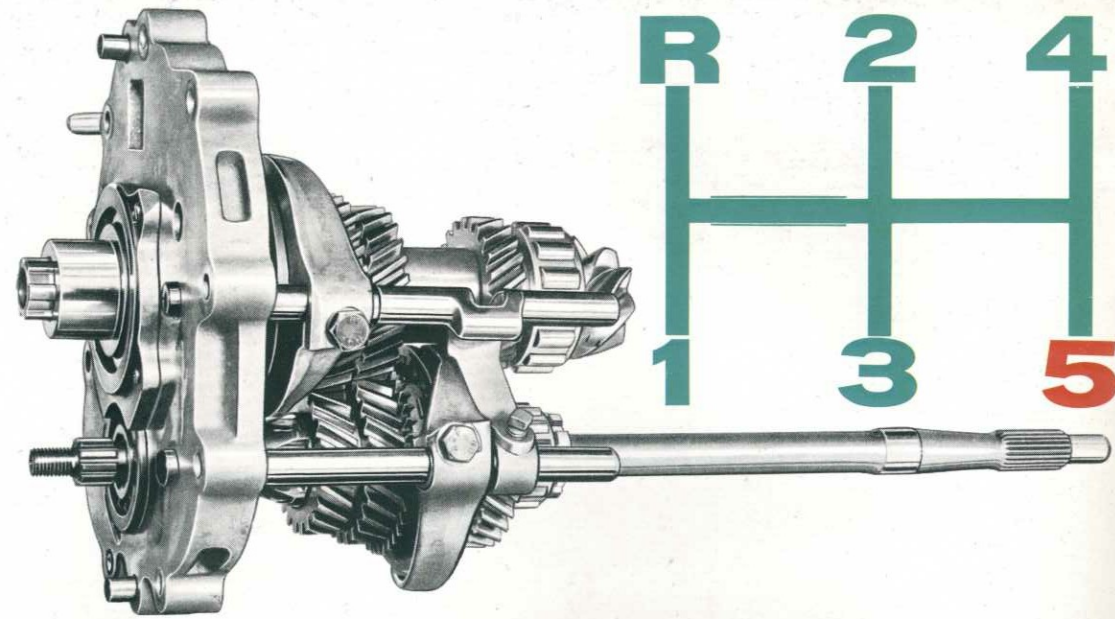

Um vorn mehr Platz zu gewinnen, ging man auf eine neue Vorderradaufhängung mit unterem Querlenker und längsliegenden Torsionsstäben über, wobei die Führung am oberen Ende durch den Stoßdämpfer übernommen wird. Die Aufhängung und Führung der Hinterräder erfolgt wie bisher durch

Längslenker, die über querliegende Drehstäbe abgestützt sind, d. h. jedes Rad ist einzeln abgedefert. Der 911 ist an allen vier Rädern mit Scheibenbremsen mit automatischer Nachstellung der Bremsbeläge ausgestattet; die Handbremse ist als Backenbremse in die hintere Trommel eingebaut.

Nicht nur einen Raumgewinn, sondern einen wesentlichen Beitrag zur Erhöhung der inneren Sicherheit bedeutet die neue, in

der Mitte des Fahrzeuges angeordnete Zahnstangenlenkung, die über eine zweimal geknickte Gelenkwelle betätigt wird.

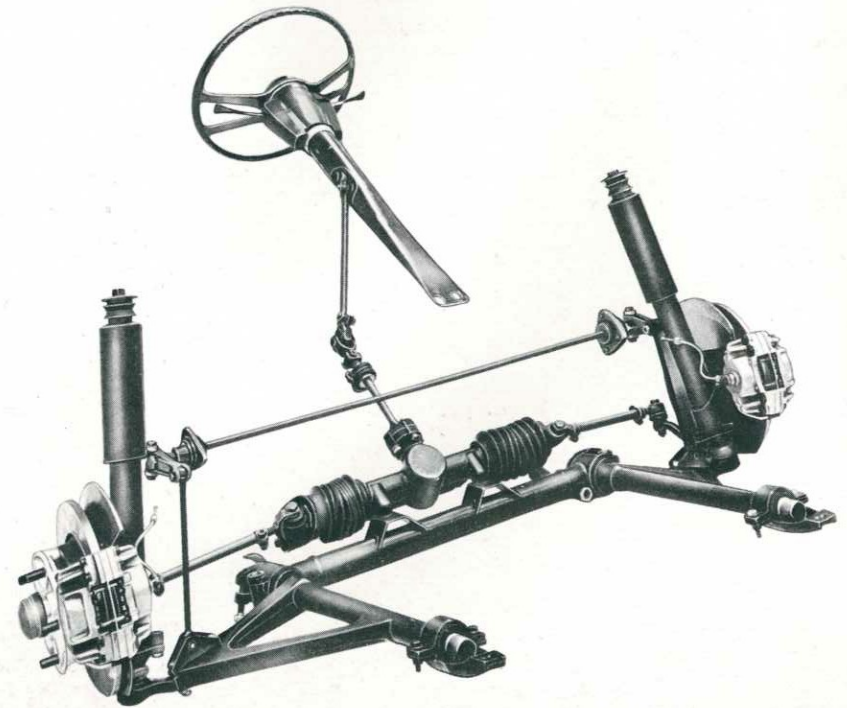
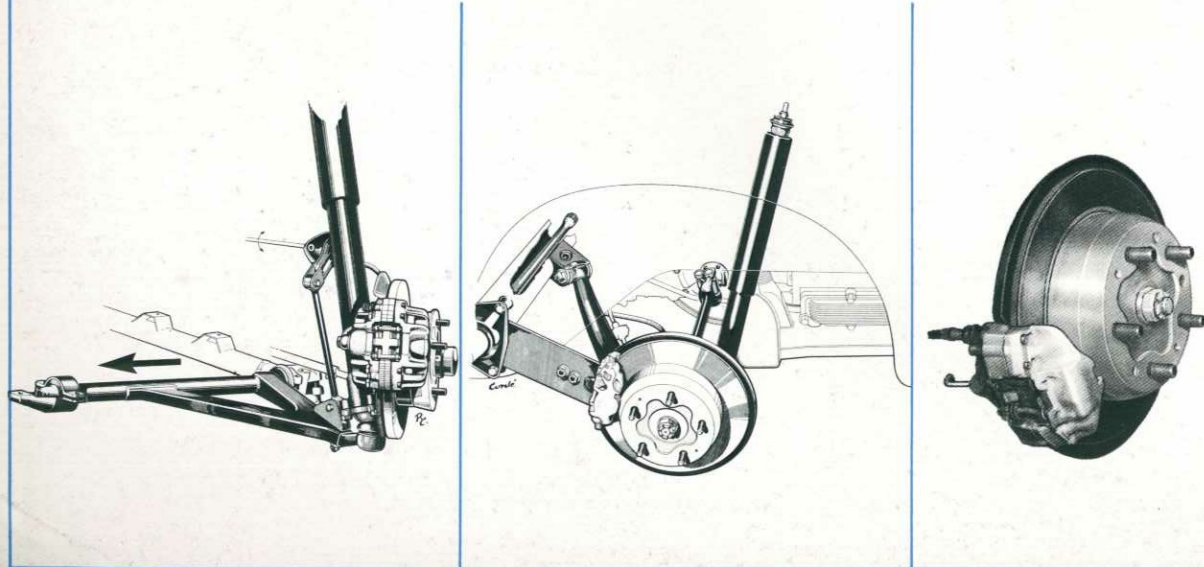





Die Kraftquelle des neuen Porsche ist ein ausgesprochener Kurzhuber. Jeweils 3 Einzelzylinder sind horizontal links und rechts vom Kurbelgehäuse angeordnet. Jeder Zylinder ist durch einen stark verrippten Leichtmetall-Zylinderkopf mit dem Kurbelgehäuse verschraubt. Die hängenden Ventile sind im Zylinderkopf V-förmig angeordnet und werden durch eine obenliegende Nockenwelle über Kipphebel betätigt. Kipphebel und Nockenwellen sind jeweils in einem für drei Zylinder gemeinsamen Nockenwellengehäuse gelagert. Beide Nockenwellen werden über ein Zwischenrad durch Ketten von der Kurbelwelle angetrieben, die Kettenspannung wird automatisch geregelt. Jede Zylinderreihe wird von je drei zusammengebauten Fallstromvergäsern mit den entsprechenden Saugrohren versorgt. Den Schmierstellen im Motor wird durch ein Trockensumpfschmiersystem das benötigte Öl zugeführt, während ein Ölkühler mit thermostatischer Regulierung jeweils die richtige Öltemperatur einhält. Überdruckventile steuern den Öldruck im Schmiersystem, in das ein Hauptstromfilter eingeschaltet ist, um eventuelle Verunreinigungen zu eliminieren. Die Drehstromlichtmaschine über dem Kurbelgehäuse wird über einen Schmalkeilriemen von der Kurbelwelle angetrieben. Die Kühlluft wird vom Axialgebläse angesaugt und über Leitbleche dem Motor zugeführt.

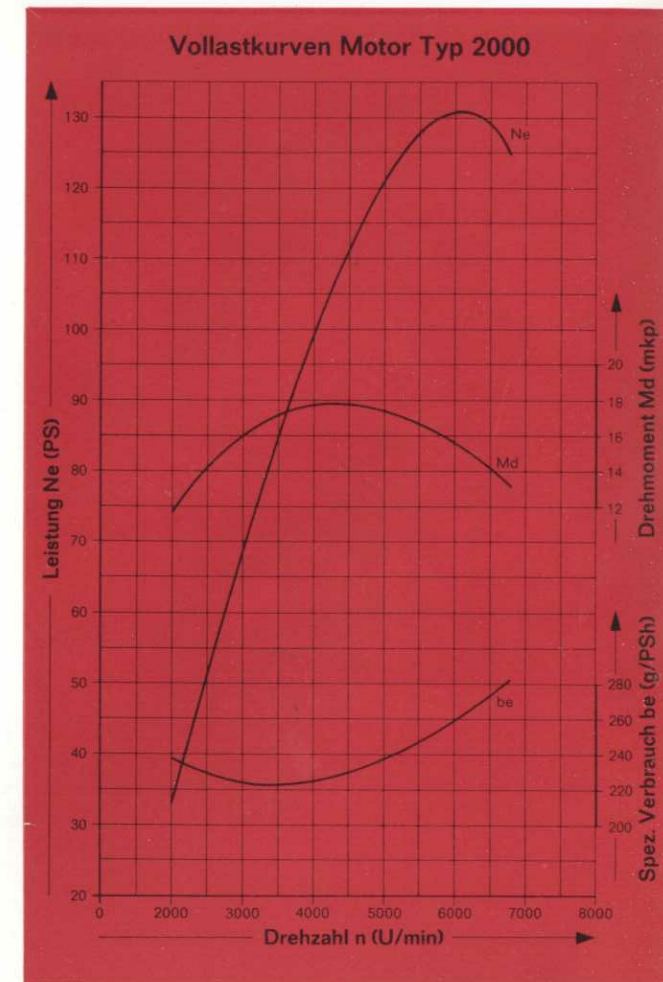
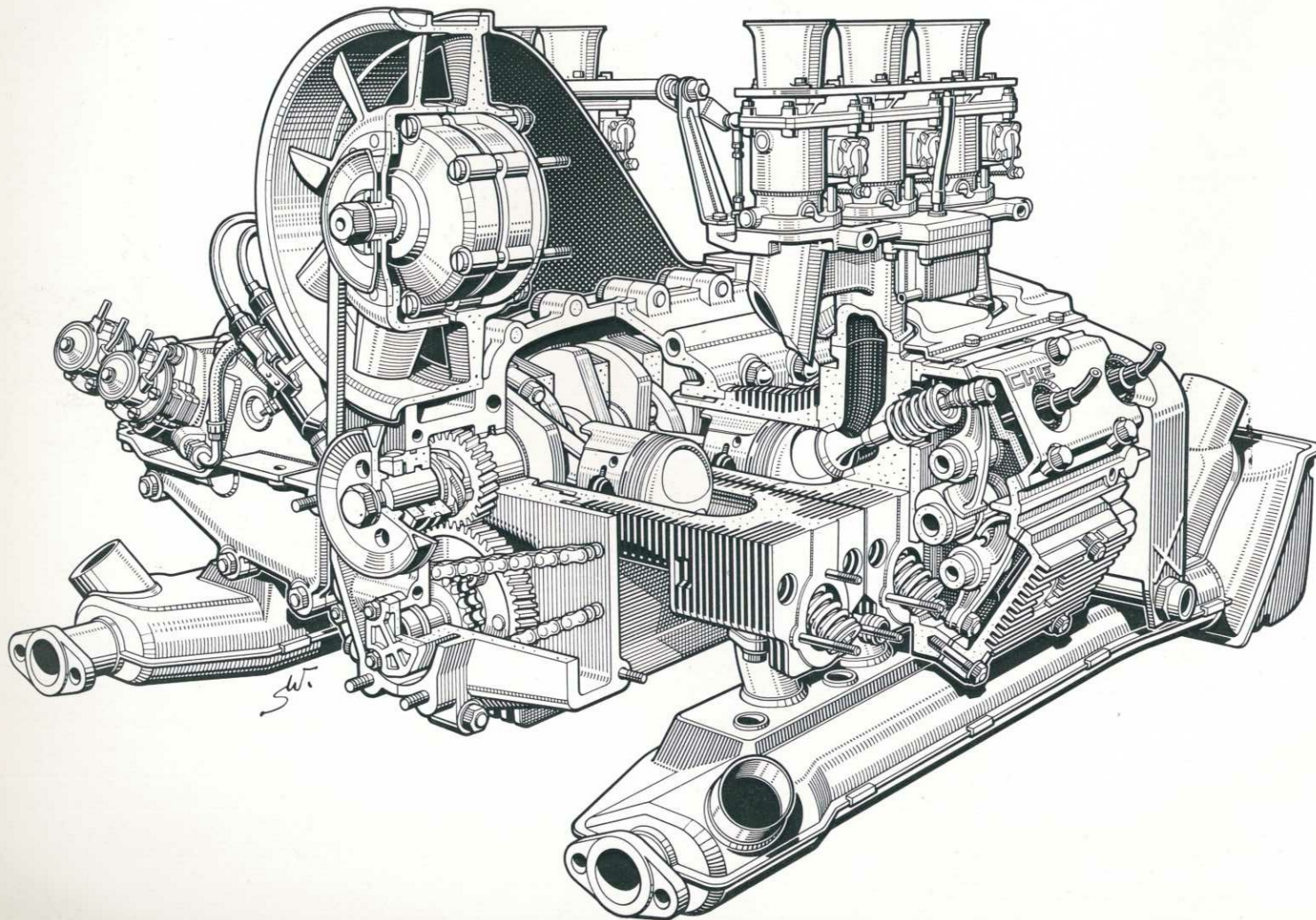
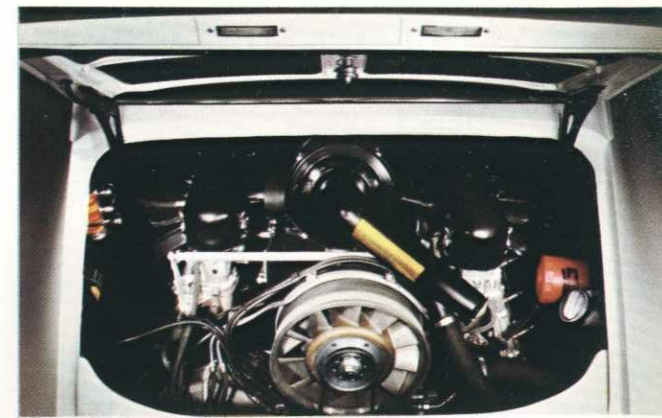

Selbstverständlich blieb Porsche, das Werk mit dem verpflichtenden Namen, seinem Konstruktionsprinzip treu. Auch der 911 hat ein luftgekühltes Hecktriebwerk, und zwar einen kompakten 2-Liter-Sechszylinder-Boxermotor mit einer obenliegenden Nockenwelle auf jeder Zylinderreihe und achtfach gelagerter Kurbelwelle. Zugunsten höherer Drehzahlen und größerer Leistung (130 PS bei 6100 U/m, 210 km/h Spitze) vollzog sich damit folgerichtig der Übergang vom Vier- zum Sechszylindermotor.

Beschleunigungsdiagramm Typ 911/2000

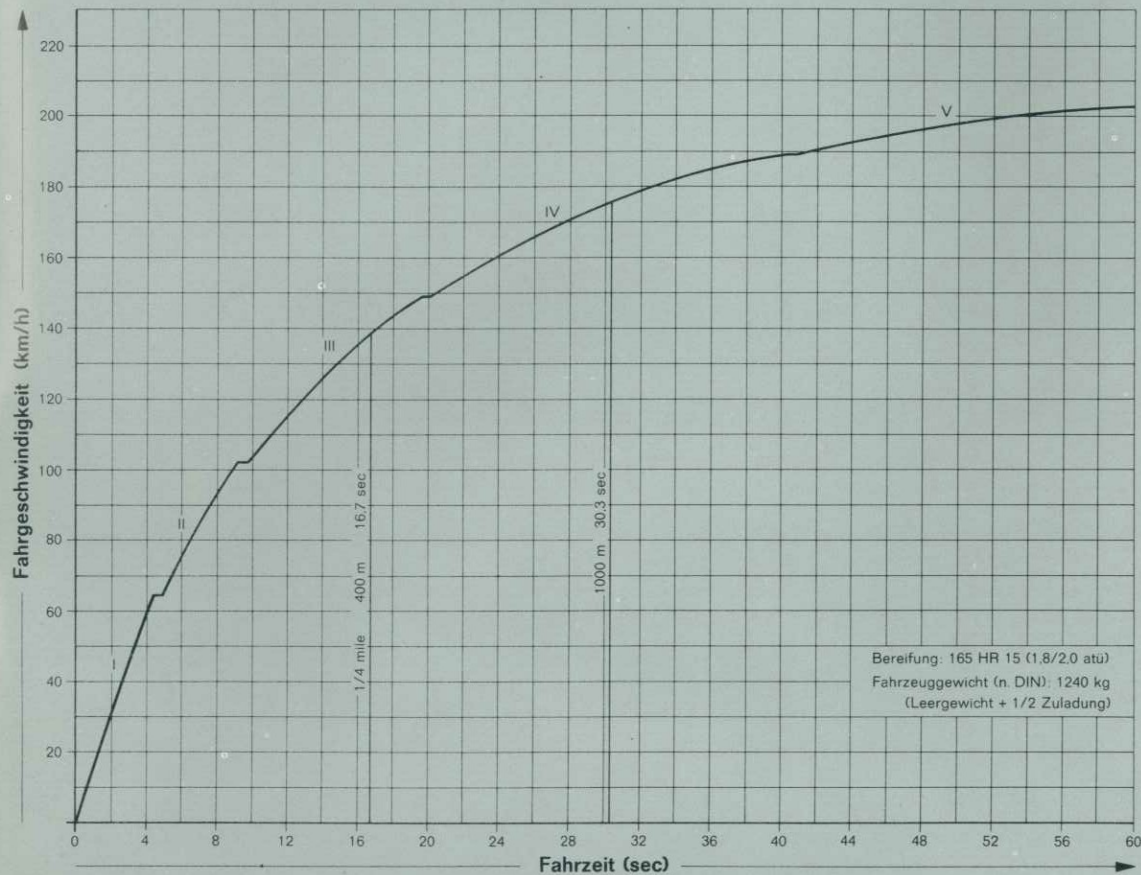

# 62YL

<b>Motor</b>			Stoßdämpfer	vorn und hinten doppelwirkende hydraulische Stoßdämpfer
Zylinderzahl		6	Fußbremse	hydraulisch, auf alle vier Räder wirkend. Scheibenbremsen an allen vier Rädern
Bohrung	(mm)	80	Handbremse	mechanisch, auf die Hinterräder wirkend. Duo-Servo-Trommelbremse
Hub	(mm)	66	Wirksamer Bremscheiben- $\phi$	vorn 235 mm $\phi$ , hinten 243 mm $\phi$
Hubraum tatsächlich	(cm <sup>3</sup> )	1991	Bremsfläche je Rad (Fußbremse)	vorn 52,5 cm <sup>2</sup> , hinten 40,0 cm <sup>2</sup>
Hubraum nach Steuerformel	(cm <sup>3</sup> )	1977	Wirksame Bremsfläche gesamt (Fußbremse)	185 cm <sup>2</sup>
Verdichtungsverhältnis		9:1	Handbrems-Trommel- $\phi$	180 mm
Leistung	(PS nach DIN)	130 bei 6100 U/min.	Wirksame Bremsfläche gesamt (Handbremse)	194 cm <sup>2</sup>
Höchstes Drehmoment	(mkp)	17,8 bei 4200 U/min.	Felgen	4,5 J x 15
Literleistung	(PS/l)	65	Reifen	165 HR 15
<b>Motorkonstruktion</b>			Lenkung	ZF-Zahnstangenlenkung mit hydraulischem Lenkungsdämpfer
Bauart	luftgekühlter Viertakt-Ottomotor mit je drei sich gegenüberliegenden Zylindern (Boxer-Bauweise)		Lenkübersetzung in der Mitte	1:16,5
Zylinder	Biral (Grauguß-Büchse mit Leichtmetall-Kühlrippen)		<b>Steigvermögen</b>	
Zylinderkopf	Leichtmetall		Fahrzeuggewicht	1240 kp, entspricht Leergewicht nach DIN + 2 Personen mit 30 kp Gepäck (Normangaben)
Anzahl der Ventile je Zylinder	1 Einlaßventil und 1 Auslaßventil		1. Gang, Grenzsteigung ca.	59 %
Anordnung der Ventile	V-förmig, hängend		2. Gang, Grenzsteigung ca.	32 %
Ventilsteuerung	je 1 obenliegende Nockenwelle auf jeder Zylinderreihe		3. Gang, Grenzsteigung ca.	19 %
Nockenwellenantrieb	durch Kette		4. Gang, Grenzsteigung ca.	13 %
Kurbelwelle	geschmiedet, 8 Gleitlager		5. Gang, Grenzsteigung ca.	10 %
Pleuellager	Gleitlager		<b>Füllmengen</b>	
Gebälseantrieb	durch Keilriemen über Lichtmaschine		Motor	ca. 9 Liter Marken HD-Öl, Sommer SAE 30, Winter SAE 20
Schmierung	Trockensumpfschmierung		Getriebe mit Ausgleichgetriebe	ca. 2,5 Liter Hypoid SAE 90
Kraftstoff-Förderung	1 elektrische Kraftstoffpumpe, 1 mechanische Doppelpumpe		Kraftstoffbehälter	62 Liter, davon ca. 6 Liter Reserve. Oktanzahlbedarf ca. 98-100 ROZ (Super)
Vergaser	Solex-Überlaufvergaser, 3 pro Seite zusammengefaßt, Typ 40 PI		Bremsflüssigkeitsbehälter	ca. 0,2 Liter
<b>Elektrische Anlage</b>			Scheibenwaschanlage	ca. 1,5 Liter
Nennspannung	12 V		<b>Abmessungen</b>	
Batteriekapazität	45 Ah		Radstand	2211 mm
Zündung	Batteriezündung		Spurweite vorn	1337 mm
Zündfolge	1-6-2-4-3-5		Spurweite hinten	1317 mm
Zündkerzen	Bosch W 250 P 21 (Platinkerze)		Länge	4163 mm
Elektrodenabstand	0,35 mm		Breite	1610 mm
<b>Kraftübertragung</b>			Höhe (unbelastet)	1320 mm
Lage des Motors im Fahrzeug	im Heck hinter der Hinterachse		Bodenfreiheit	150 mm
Kupplung	Einscheiben-Trockenkupplung		Wendekreis	ca. 10,3 m
Schaltgetriebe	Porsche-Sperrsynchrongetriebe		<b>Gewichte</b>	
Anzahl der Gänge	5 vorwärts, 1 rückwärts		Leergewicht nach DIN	1080 kp
Schalthebel-Anordnung	neben Fahrersitz auf Rahmentunnel		Zulässiges Gesamtgewicht	1400 kp
Achsantrieb	spiralverzahntes Kegelradgetriebe mit Kegelradausgleichgetriebe		Zulässiger Achsdruck vorne	600 kp
Achsübersetzung	7:31, i = 4,428		Zulässiger Achsdruck hinten	840 kp
Kraftübertragung	über Halbachsen auf die Hinterräder		<b>Fahrleistungen</b>	
<b>Fahrgestell, Radaufhängung</b>			Höchstgeschwindigkeit	210 km/h
Rahmen	Gepreßter und geschweißter Stahlblech-Kastenrahmen mit Aufbau verschweißt		Leistungsgewicht	
Vorderradaufhängung	Einzel an Federbeinen und Querlenkern aufgehängte Räder		(1 Person + Leergewicht nach DIN)	8,8 kp/PS
Vorderradfederung	je Rad ein runder Drehstab in Längsrichtung liegend		Kraftstoff-Normverbrauch (nach DIN)	9,6 Liter/100 km
Hinterradaufhängung	Einzel an Längslenkern aufgehängte Räder. Antrieb über Halbachsen			
Hinterradfederung	je Rad ein runder Drehstab quer liegend			

