

Тигр

Вернуться к оглавлению



Часть 5

Pz.Krfw. VI Tiger Ausf. E позднего выпуска унтершарфюрера СС Курта Сова из 2-го взвода 2-й роты 101-го тяжелого танкового батальона СС, Нормандия, июль 1944 г. Цифры тактического номера - красные с белой обводкой. Номер нанесен по бортам баши и продублирован на задней стенке башенного контейнера, как на всех

«Тиграх» 2-й роты. 13 июня этот танк использовал для проведения разведки в районе деревни Вилдер-Бокаж командир 2-го взвода оберштурмфюрер СС Михаил Виттман. В тот день Виттман привел поразительный бой, разгромив одним «Тигром» 4th County of London Yeomanry (британский 4-й танковый полк). Танк унтершарфюрера СС Совы - один из немногих, сумевших выбраться из мешка под Фалезом. «Тигр» был подбит позже - на Рейне.



Pz.Krfw. VI Tiger Ausf. E позднего выпуска командира 1-го взвода 3-й роты 504-го тяжелого танкового батальона, Вал-ди-Кастелло, Италия, июль 1944 г. Танк окрашен по обычной трехцветной камуфляжной схеме. Написание цифр тактического номера характерно для машин 504-го батальона: первая цифра значительно



больше по размеру, чем две другие (цифры на задней стенке башенного контейнера имеют одинаковый размер). Цифры - белые с черной окантовкой. Эмблема батальона изображена на боковых стенках башенного контейнера. Над командирской башенкой установлен каркас для солнцезащитного тента.

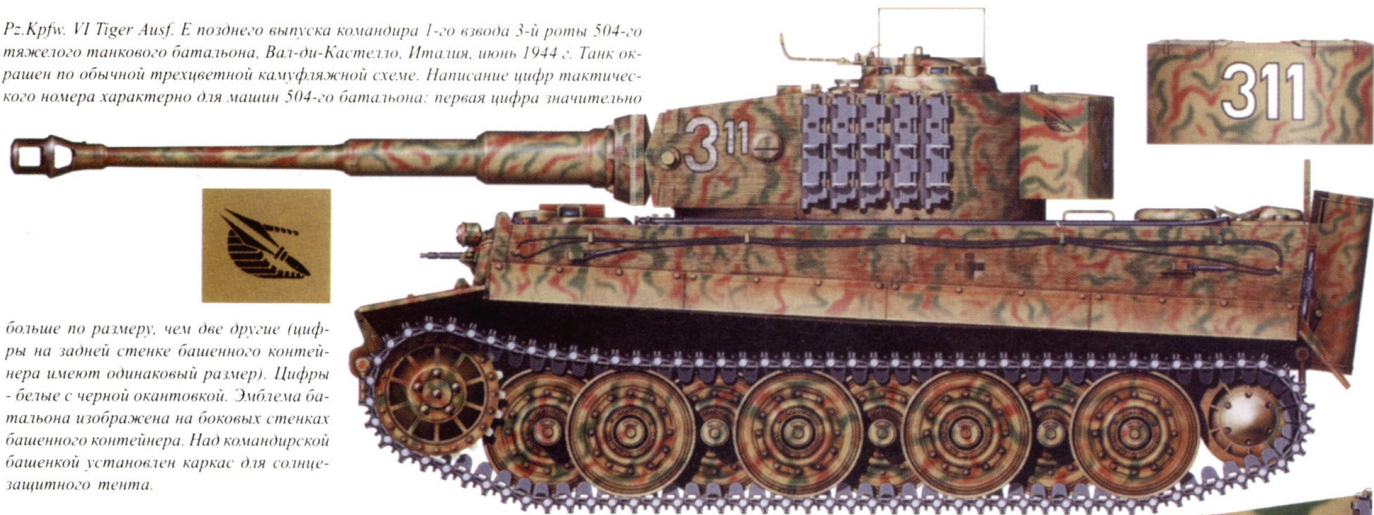

Pz.Krfw. VI Tiger Ausf. H1 раннего выпуска с полностью стальными опорными катками - старая учебная машина из schwere Panzer Ersatz- und Ausbildung Abteilung 500. Ранее танк воевал под Арнемом в составе танковой роты «Хуммель», позже вошедшей в состав 506-го тяжелого тан-

кового батальона. Очень необычен бортовой номер, который начинается с цифры «4», рота «Хуммель» вошла в состав 506-го батальона как 4-я рота. На крыше моторного отделения смонтирован фиксатор ствола орудия в походном положении. При ремонте старые опорные катки с резиновыми бандажми заменили цельно-стальными. Танк с бортовым номером «411» был подбит 15 января 1945 г. под Обервамптахом.



Pz.Krfw. VI Tiger Ausf. H1 раннего выпуска (нет циммерита, фары установлены по углам надстройки корпуса, имеется узел крепления инертеля, башня - раннего типа без полевых доработок, на корме корпуса установлены фильтры Feifel). Танк под командованием фельдфебеля Белоффа действовал в составе Tigergruppe

Fehrmanн между Фаллингбостелем и Минденом в центральной Германии весной 1945 г. 11 апреля экипаж взорвал машину, чтобы «Тигр» не достался наступающим частям Красной Армии. Танк окрашен в серо-зеленый цвет, через который проступают красно-коричневые полосы прежнего камуфляжа.



Тигр

Часть 5



Новенький «Тигр» в Италии, окрестности Априлии, февраль 1944 г.



Колонна танков «Тигр» из 3-й роты 506-го тяжелого танкового батальона, ноябрь 1943 г. Батальон был сформирован 20 июля 1943 г. в Сент-Пёльтене 20 июля 1943 г. на базе III батальона 33-го танкового полка 9-й панцердивизии. В сентябре 1943 г. батальон перебросили в район Запорожья. Здесь «Тигры» s.Pz.-Abt. 505 вместе с «Ягдтиграми» из s.Pz.-Jager Abt. 653 обороняли переправы через Днепр. В апреле 1944 г. батальон удерживал переправы через Днестр в районе Станислава. В августе батальон передал свои «Тигры» в s.Pz.-Abt. 507, а в сентябре личный состав начал переучивание на танки «Тигр II». С октября s.Pz.-Abt. 505 действовал на Западном фронте, одна рота принимала участие в уничтожении воздушного десанта союзников в Арнеме. 506-й тяжелый танковый батальон сражался пол Аахеном, Эйфелем, Бастонью и в районе Рура. Танкисты s.Pz.-Abt. 505 уничтожили на Восточном фронте порядка 400 танков и еще 100 - на Западе. За время боевых действий в 506-м тяжелом танковом батальоне эксплуатировалось 94 танка «Тигр I» и 74 танка «Тигр II».

Schwere Panzer Abteilung 506

Формирование 506-го тяжелого танкового батальона началось 8 мая 1943 г. на базе личного состава III батальона 33-го танкового полка 9-й панцердивизии. Командиром батальона назначили майора Герхарда Витинга. Сколачивание личного состава батальона велось в Сент-Полене, а в Зеннелагере были по-

лучены 45 новеньких «Тигров». 7 сентября батальон получил приказ отправиться на Восточный фронт. Погрузка на эшелоны продолжалась с 9 по 12 сентября, с 17 по 20 сентября батальон разгружался в Запорожье. Приказом от 18 сентября 506-й батальон был передан в состав XVII армейского корпуса, но уже на следующий день (!) выведен из состава корпуса и передан в распо-

ряжение штаба 9-й панцердивизии. 20-23 сентября батальон, разбитый на взводы и роты, принимал участие в сражении. Из-за «накала страстей» на поле боя, не имелось возможности для эвакуации подбитых «Тигров». Отсутствие серьезных ремонтных мастерских и недостаточный опыт механиков-водителей тяжелых танков приводили к частым поломкам трансмиссий. На 26 сен-



«Тигры» из 3-й роты 506-го тяжелого танкового батальона доставили на Восточный фронт железнодорожным транспортом. Обратите внимание на изображенную на кормовом ящике эмблему батальона.



«Тигр» ведет огонь. Под прикрытием бронированного чудовища в атаку поднимается германская пехота.

тября в батальоне остался один боеспособный «Тигр» из 45 совсем недавно состоявших на вооружении части. Частые поломки привлекли внимание фельджандармерии (армейский аналог гестапо) - появились предположения о вредительстве и саботаже. Тщательный «разбор полетов», проведенный в батальоне военной контрразведкой фактов саботажа не выявил. Зато очевидной стала не удовлетворительный уровень подготовки механиков-водителей - много танков пострадало от самопроизвольных пожаров двигателей. Другая причина - более высокий уровень культуры обслуживания «Тигров» по сравнению с требованиями к танкам Pz.Kpfw. III/IV. Кроме того, тяжелые танки очень часто тактически использовались неграмотно, поодиночке или мелкими группами. «Тиг-



Погрузка раненого на крышу моторного отделения «Тигра» с бортовым номером «5» из 1-й роты 506-го тяжелого танкового батальона.

ры» оказались пожароопасными машинами - с 20 по 26 сентября шесть «Тигров» сгорело после того как в них попали снаряды советских пушек.

Батальон переподчинили 23-й танковой дивизии 1-й танковой армии. В боях под Кривым Рогом погиб майор Витинг, командиром батальона стал гауптман Эберхард Ланге. В конце декабря батальон по железной дороге передислоцировали под Кировоград. В январе 1944 г. «Тигры» 506-го батальона сражались в полосе железной дороги Винница - Умань. 2 января в батальоне имелось 13 боеспособных тяжелых танков, 14 января - ни одного. После ремонта танков батальон вернулся к боевой работе 28 января в районе Черкасс. 6 февраля «Тиг-

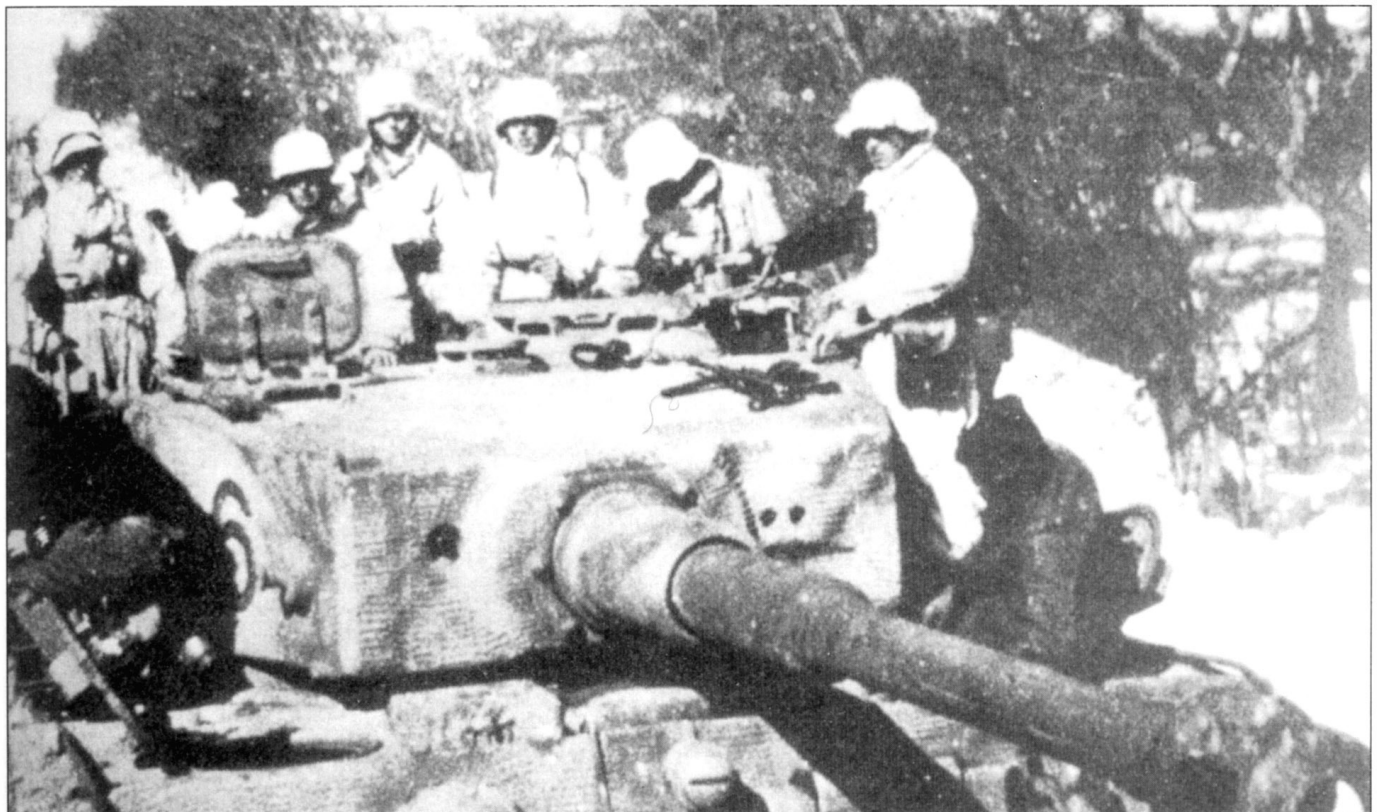

Пехота облепила башню «тигра» с бортовым номером «6». На морозе пехотинцы чувствуют себя абсолютно счастливыми, поскольку их греет тепло работающего двигателя танка, а потом, как известно - лучше плохо ехать, чем хорошо идти!



Колонна танков «Тигр» из 506-го тяжелого танкового батальона сфотографирована в окрестностях Львова, начало марта 1944 г.



На этом снимке очень хорошо видна эмблема 506-го тяжелого танкового батальона, изображенная на борту башни «Тигра». По белому цвету буквы «W» можно определить, что танк принадлежит 1-й роте.

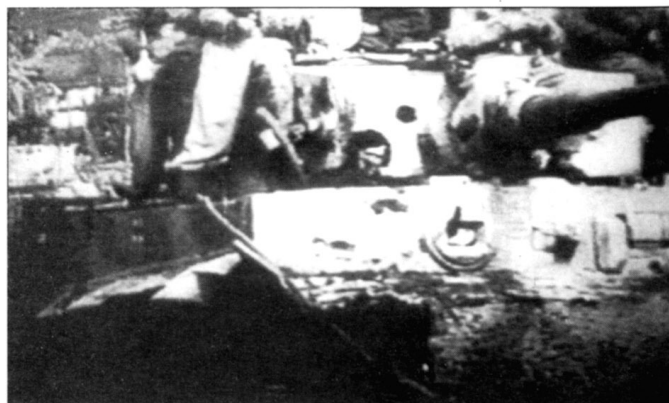

Танк окрашен в белый цвет, краска нанесена прямо на цинк-меритное покрытие. Бортовой номер машины - «5», цвет цифры - красный.



Три танка «Тигр» из 1-й и 3-й рот 506-го тяжелого танкового батальона форсируют реку, зима 1943-44 г.г.



Погрузка боекомплекта в танк «Тигр» с бортовым номером «11» красного цвета. Танк принадлежит 2-й роте 506-го тяжелого танкового батальона. С сентября 1943 г. батальон уничтожил более 200 советских танков, но к концу января в самом батальоне осталось всего десять боеспособных «Тигров». За последнюю неделю января 1944 г. батальон лишился шестнадцати «Тигров» - превосходно работала советская противотанковая артиллерия. Танки были полностью покрыты циммеритом.

«Тигр» занял позицию в засыпанном снегом кустарнике. По бортовому номеру «3» желтого цвета можно установить, что машина принадлежит 3-й роте.



ры» 506-го батальона внезапно атаковали колонну советской техники и уничтожили за несколько минут 16 танков Т-34. 8 февраля русские едва не взяли реванш - «тридцатьчетверки» набросились на восемь застрявших в грязи «Тигров». Тем не менее - все «Тигры» уцелели, а русские потеряли 20 «тридцатьчетверок». Отступление, между тем, продолжалось. Несколько «Тигров» пришлось подорвать из-за невозможности их буксировки. Уцелевшие танки были переданы 507-й тяжелой танковой батальон. Личный состав 506-го батальона убыл на переформирование и за новой техникой во Львов. Вновь батальон появился на фронте под Станиславом. 1

Весной 1944 г. 506-й тяжелый танковый батальон получил 45 новых «Тигров».



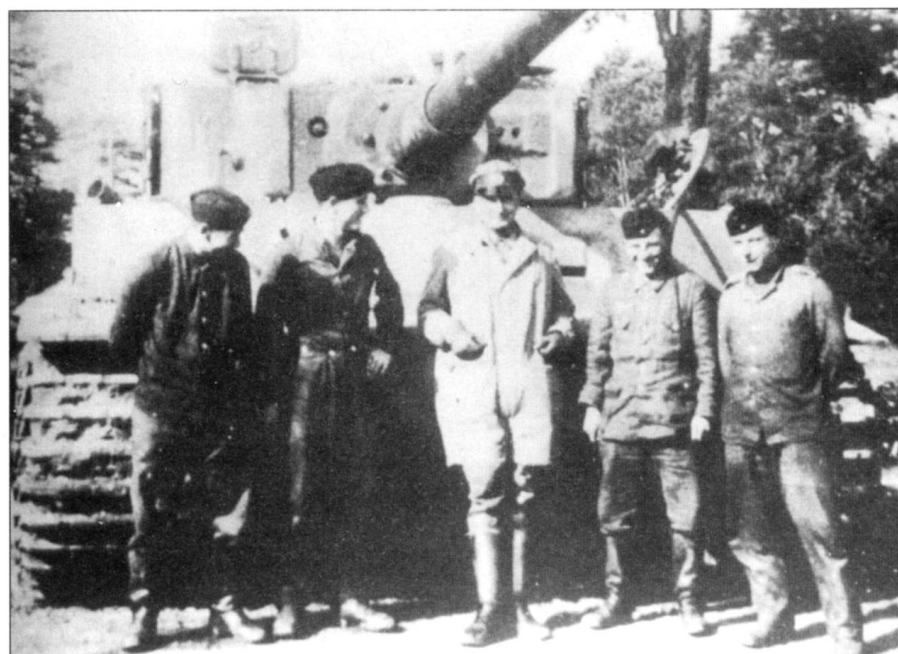

«Тигр» с бортовым номером «13» из 1-й роты 506-го тяжелого танкового батальона движется по улице отбитой у противника деревни.

Лето 1944 г. Теперь «Тигр» номер «13» из 3-й роты 506-го тяжелого танкового батальона стоит в засаде. В конце марта 1944 г. батальон получил 45 новых танков «Тигр», все новые машины имели опорные катки без резиновых бандажей. Батальон воевал на «Тиграх I» до конца июля 1944 г., после чего получил танки «Тигр II». Примерно десять уцелевших танков «Тигр I» передали в s.Pz-Abt.503. Около 30 «Тигров» батальон потерял всего за один день 22 июля. Днем ранее наводчику одного из «Тигров» удалось поразить танк ИС с рекордной дистанции в 3,9 км.

мая 1944 г. танки «Тигр» отбуксировали в тыл подбитый тяжелыми самоходными истребителями танков советский танк ИС-2, первый танк такого типа, доставшийся немцам. В конечном итоге ИС-2 переправили на полигон в Кумерсдорф. В середине июня 506-й тяжелый танковый батальон перебросили в Злочев, где шли тяжелые оборонительные бои, в который sPzAbt 506 лишился большинства своих «Тигров». Из Дрогобыча остатки личного состава батальона Командир 3-й роты 506-го тяжелого танкового батальона вместе с экипажем позирует на фоне своего танка «Тигр», лето 1944 г. Вскоре батальон получит новые танки «Тигр II».

«Тигры» из 2-й (бортовой номер «2» красного цвета, на переднем плане) и 1-й (бортовой номер «13» белого цвета, на заднем плане) форсируют водную преграду, лето 1944 г.

она эвакуировали в Германию на переформирование по штату «freie Gliederung». Вместо «Тигров» батальон получил «Королевские Тигры». Позже 506-й батальон воевал на Западе, его перебросили под Арнем после высадки здесь воздушного десанта союзников. В декабре 1944 г., в период проведения операции «Вахта на Рейне», в состав батальона была включена 4-я рота, имевшая на вооружении самоходно-артиллерийские установки «Хуммель». В ходе сражения на Рейне 4-я рота была почти полностью уничтожена.

В апреле 1945 г. в составе батальона вновь оказались старые «Тигры» - к sPzAbt 506 присоединили роту 501-го тяжелого танкового батальона СС, имевшую на вооружении 13 «Тигров». Группировка в составе остатков 506-го тяжелого танкового батальона, 501-го тяжелого танкового батальона С и роты истребителей танков «Ягдтигр» безуспешно пытались прорваться на восток из Рурского выступа. 15 апреля остатки 506-го батальона сложили оружие.

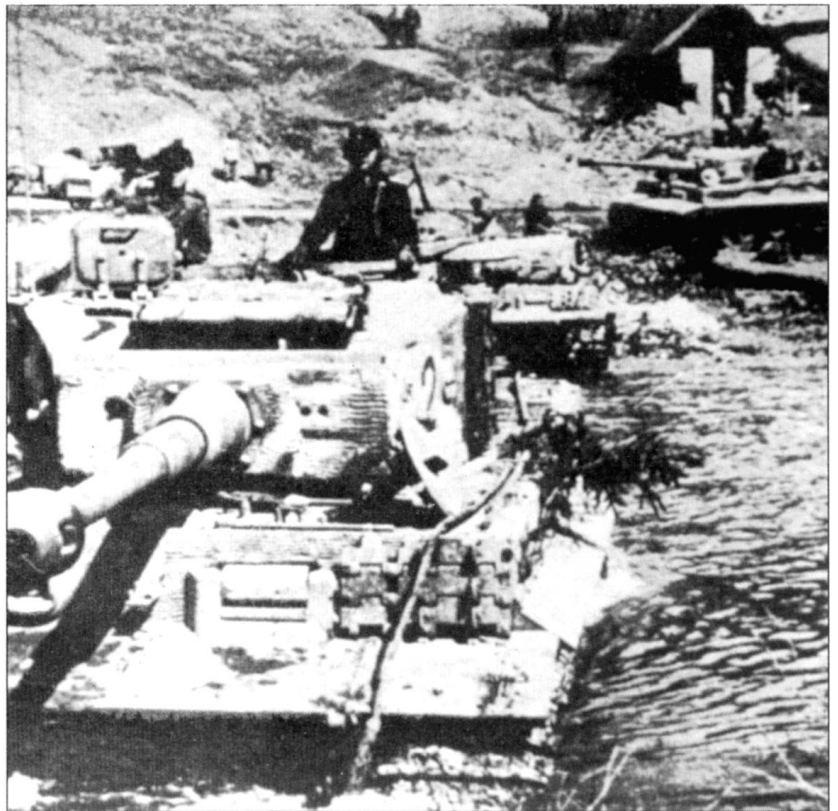

Танки «Тигр» из 507-го танкового батальона, апрель 1944 г., район Тарнополь. Танк с литерой «А» принадлежит командиру батальона. Батальон формировался в Вене в сентябре 1943 г. на базе 1-го батальона 3-го танкового полка и 1-го батальона 4-го танкового полка. Часть батальона получила на вооружение танки «Пантера». Осенью 1943 г. батальон проходил подготовку во Франции, в Ле-Мане, затем в Голландии (район Цволле). В конце марта 1944 г. 507-й тяжелый танковый батальон перебросили на Восточный фронт в район Тарнополь - Броды. Батальон воевал под Слонимом, Остроленкой, Барановичами. Затем подразделение отступало к Варшаве, а затем - к Данцигу. В марте 1945 г. батальон перевооружили танками «Тигр II». За один год боев танкисты батальона уничтожили 600 танков противника. Через 507-й тяжелый танковый батальон прошло 80 танков «Тигр I».



Танки постоянно ремонтировали. На снимке - механик заваривает пробойку в борту башни «Тигра». Импровизированное совещание офицеров 507-го тяжелого танкового батальона на башне танка «Тигр» с бортовым номером «100».

В этой грязной луже скопилось значительное количество немецкой бронетехники, снимок сделан в районе Тарнополя. Хорошо видны танк «Тигр», самоходно-артиллерийская установка «Хуммель», штурмовое орудие StuG III. На заднем плане заметны многочисленные воронки от разрывов снарядов.



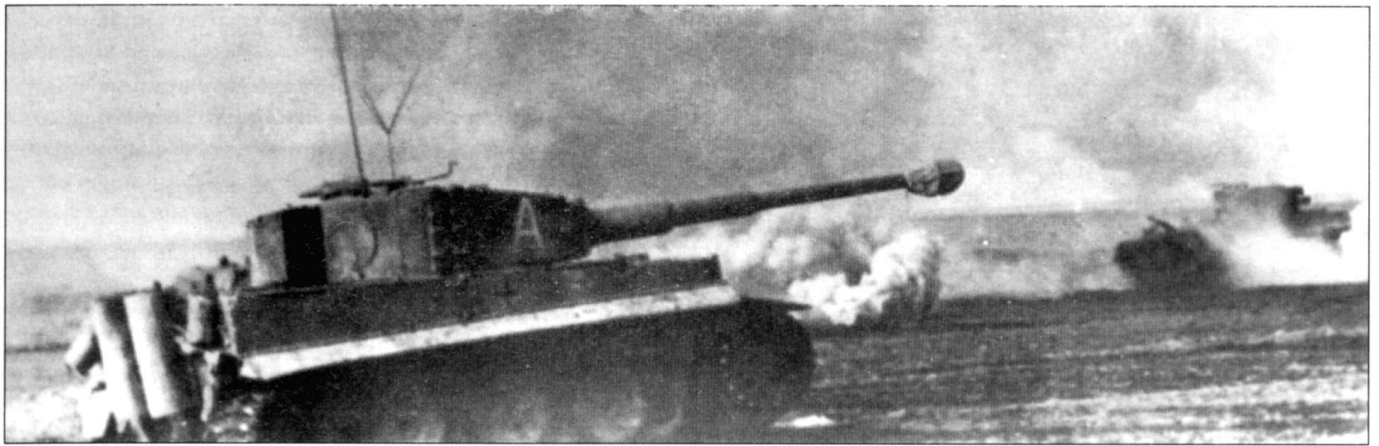

Танк командира батальона в атаке. Клубы дыма на заднем плане - дымовая завеса, поставленная одним и атакующих «Тигров».

Schwere Panzer Abteilung 507

Формирование 507-го тяжелого танкового батальона началось в районе Вены 23 сентября 1943 г. из кадров 1 батальона 4-го танкового 13-й панцердивизии. Командиром батальона был назначен майор Эрих Шмидт. Зимой 1943 г. личный состав батальона перебросили во Францию, затем - в Голландию, подготовка проходила на полигонах Ле-Ман и Везер. Танки батальон получил в декабре 1943 г. - феврале 1944 г. В марте часть посетил генерал-инспектор панцерваффе генерал-полковник Гейнц Гудериан. Гудериан нашел батальон готовым к ведению боевых действий, после чего sPzAbt 507 железной дорогой

немедленно отправили во Львов. Марш Львов - Тернополь «Тигры» совершили своим ходом. Первый бой провели танкисты 2-й и 3-й рот под Бродами. 1-я рота была отправлена в Ковель, где вела бои до конца апреля. В июне батальон соединился. Через два дня после начала операции «Багратион», 24 июня 1944 г., батальон передали из группы армий «Северная Украина» в состав группы армий «Центр». Батальон передислоцировали сначала в Барановичи, затем - в Слуцк. sPzAbt 507 отступал вместе с частями I кавалерийского корпуса генерал-лейтенанта Густава Хартеника через Слоним, Свислочь, Беловежье, Бельск Подляский на Замбров и Остроленку. 18 августа в Остроленке баталь-

он переправился через Нарев. В Розани батальон вел бои весте с подразделениями 7-й пехотной дивизии, в октябре принимал участие в отражении наступления советских войск на Серок. 12 ноября майор Шмидт принял командование гренадерской бригадой дивизии «Великая Германия», командиром sPzAbt 507 стал майор Фриц Шёк. В ноябре 1944 г. - январе 1945 г. батальон удерживал фронт по линии Цеханув - Пржажнич на Нареве.

14 января 1945 г. началась Висло-Одерская операция Красной Армии. Периметр обороны 507-го тяжелого танкового батальона был смят войсками 2-го Белорусского фронта, которым командовал маршал Рокоссовский. 2-й



Панцергренадеры поддерживают атаку «Тигров». Снимок сделан из кузова полугусеничного бронетранспортера SdKfz: 251.



«Тигр» в тумане. На снимке - танк с бортовым номером «232». Видимость не превышает двух-трех десятков метров. 507-й батальон был сформирован достаточно поздно, боевое крещение он принял только в марте 1944 г. Тем не менее, с.Рз.-Авт.507 считался одним из самых результативных танковых подразделений, вооруженных «Тиграми». За одиннадцать месяцев боев на Восточном фронте батальон уничтожил более 500 советских танков - количество соизмеримое с ущербом, нанесенным Красной Армии батальонами «Тигров», сформированными в 1942-43 г.г. В 1944 г. время господства «Тигра» на поле боя подошло к концу. В Красной Армии появились такие боевые машины как ИС-2, Т-34-85, Су-100, ИСУ-152, которые по бронированию и вооружению как минимум не уступали «Тигру».



Можно перекурить. Экипаж «Тигра» сфотографирован сразу после окончания боя, сентябрь 1944 г. В этот период 507-й тяжелый танковый батальон действовал вместе с подразделениями 6-й танковой дивизии.

Танк «Тигр» с бортовым номером «114» сфотографирован на улице населенного пункта Зиченау.



В 507-м тяжелом танковом батальоне запасные гусеничные траки крепились на вертикальном лобовом бронелисте исключительно редко, хотя в других вооруженных «Тиграми» батальонах подобное крепление траков встречалось довольно часто.

Белорусский фронт наступал на Данциг и Эльбинг. За первый три наступления «Тигры» из 507-го батальона вывели из строя 136 советских танков, но все равно не смогли удержаться на занимаемых позициях. Путь отступления батальона пролегал через Млаву и Бродницу на Грудзяж. 1-я рота оказалась отрезанной на Висле, но 2-я и 3-я роты успели отойти. Отрезанная рота обороняла Квидзин. Переправиться через Вислу рота не смогла. Ввиду приближения частей Красной Армии к Квидзину пришлось подорвать 22 полностью исправных «Тигров», собранных в роте за время отступления. «Безлошадных» танкистов эвакуировали в Падерборн, где 1-я рота после перефор-

Танк «Тигр» командира 1-й роты, машина подорвалась на mine, взрывом согнуло крыло левого борта, сбросило гусеницу и повредило ведущее колесо. Снимок лета 1944 г.



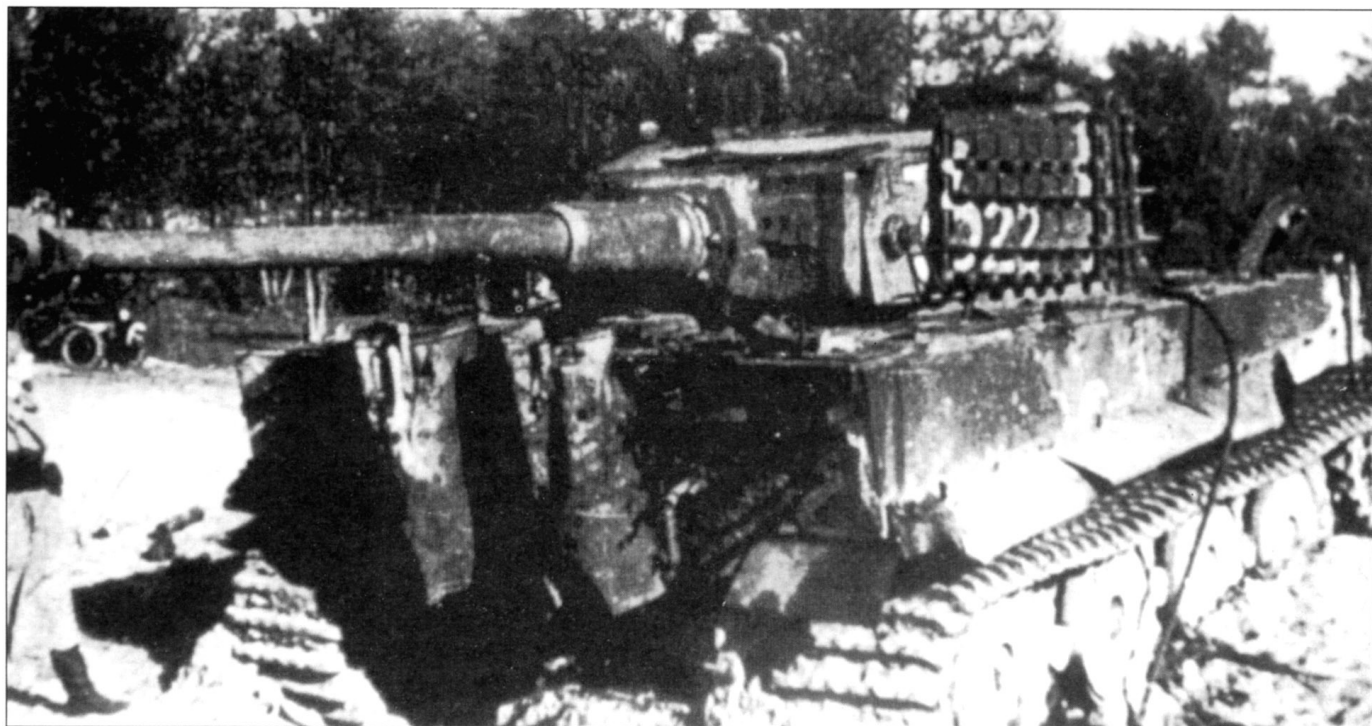

Этот «Тигр» был брошен экипажем в январе 1945 г., а вскоре 507-й тяжелый танковый батальон получил на вооружение танки «Тигр II». На борт баини навешены запасные гусеничные траки - дополнительная защита от снарядов крупного калибра. Обратите внимание - тактический номер плавно переходит на траки.

мирования получила 15 танков «Тигр II». В марте батальон перебросили на Западный фронт. «Тигры» 2-й и 3-й рот сражались в горах Граца, «Королевские Тигры» 3-й роты - на Везере под Остероде. Затем батальон сдал свои танки частям войск СС. Личный состав прибыл в Магдебург, затем - в Прагу. В Праге 507-й и 508-й тяжелые танковые батальоны объединили в один, которому оставили 507-й номер. В новый 507-й тяжелый танковый батальон вошла еще рота истребителей танков «Хетцер». 2 мая батальон вел бой на улицах столицы Чехии, потом отступил через Бенешов и Табор в Пльзень, где был 8 мая

окружен американскими войсками. Однако американцы оставили Пльзень 11 мая, а 12 мая сюда пришли части Красной Армии. Личный состав батальона попал в плен к русским.

Schwere Panzer Abteilung 508

Формирование 508-го тяжелого танкового батальона из остатков 80-го танкового полка 190-й танковой бригады, эвакуированных из Туниса, началось в сентябре 1943 г. В батальон включили 313-ю роту дистанционно управляемых танкеток. Батальон предназначался для действий в Италии. Командиром был

назначен майор Хейнц Худель. Тренировался личный состав sPzAbt 508 во Франции, в феврале 1944 г. он достиг состояния боеготовности и был отправлен под Анцио. Батальону пришлось немало испытать, прежде, чем он добрался в район боев. Бомбардировщики союзников разрушили железнодорожный мост, из-за чего «Тиграм» пришлось совершить марш протяженностью в добрых две сотни километров. В ходе марше почти треть танков вышла из строя по причине поломок узлов и агрегатов, на одном «Тигре» загорелся двигатель - машину пришлось списать. Места назначения в боеспособном состоянии достигли очень немногие «Тигры». Впрочем, даже эти единицы смогли пустить кровь противнику - 24 февраля два «Тигра» уничтожили 17 американских танков. Ситуацию в целом столь небольшое количество тяжелых танков переломить не могло. После катастрофического марша командира батальона майора Худеля сняли с должности. В командование sPzAbt 508 вступил майор Йоахим Стелтер. В конце февраля в батальоне имелось уже порядка 30 боеспособных «Тигров». Попытка наступления на плацдарм союзников успехом не увенчалась из-за сильного артиллерийского огня крейсеров и линкоров союзников. Огонь корабельной артиллерии привел к тяжелым потерям в батальоне. Остатки батальона перебросили в Рим. После падения Монте-



Погрузка снарядов в танк «Тигр» с бортовым номером «?14».

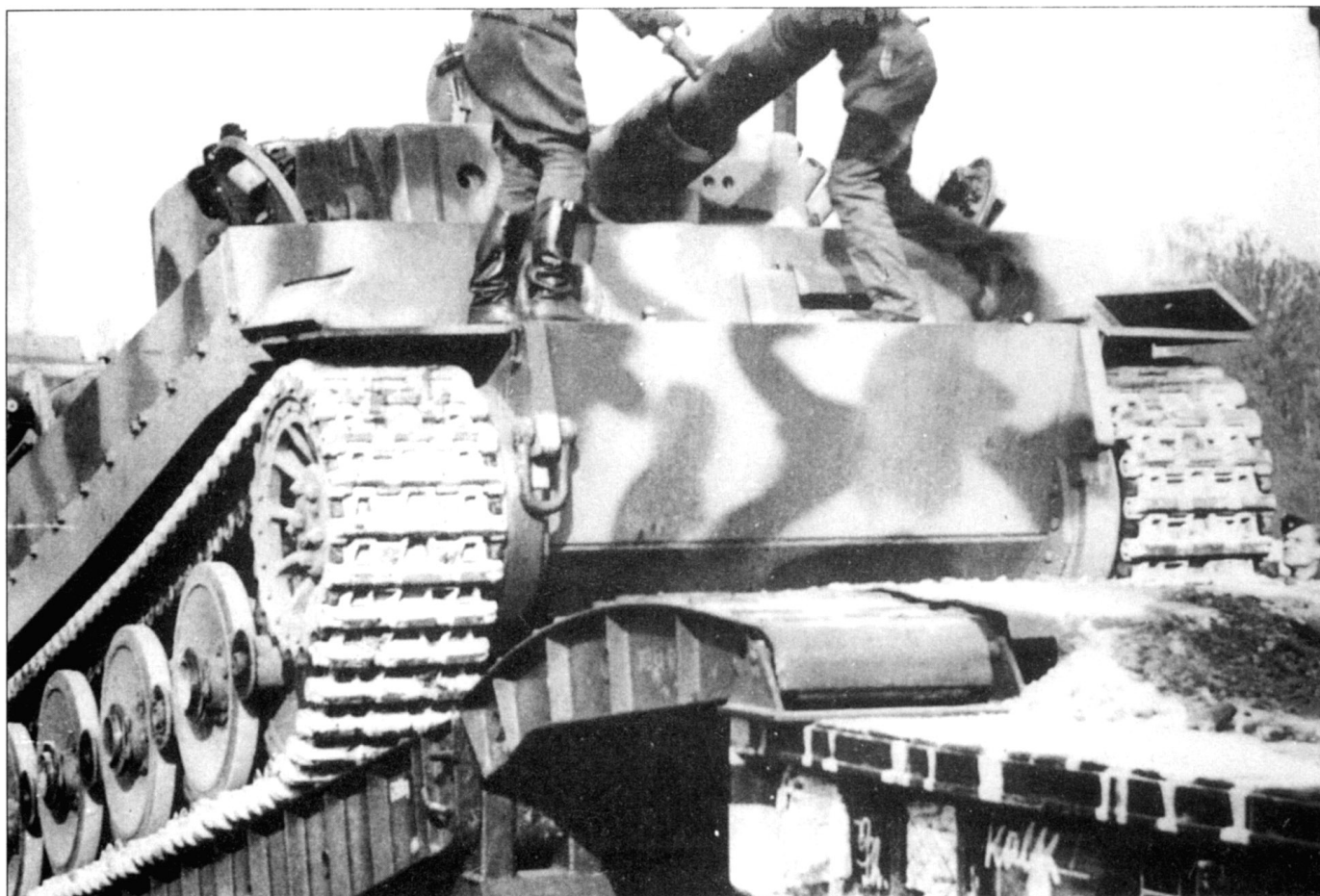

«Тигр» сфотографирован в учебном центре Падерборн, Германия, октябрь 1943 г.

Снимок танка «Тигр» из 508-го тяжелого танкового батальона сделан в период боев под Анцио, февраль 1944 г.

«Тигр» из 1-й роты 508-го тяжелого танкового батальона, полугусеничный автомобиль и истребительное орудие укрылись от артиллерийского огня батарей союзников. Маркировка машины сходна с маркировкой танков из s.Pz.Abt.-507, воевавшего на Восточном фронте в это же самое время. Фотографии танков из обоих батальонов легко спутать. Танк с тактическим номером «112» принадлежал роте «Мейер», которая вошла в состав s.Pz.Abt.-508 3 марта 1944 г.

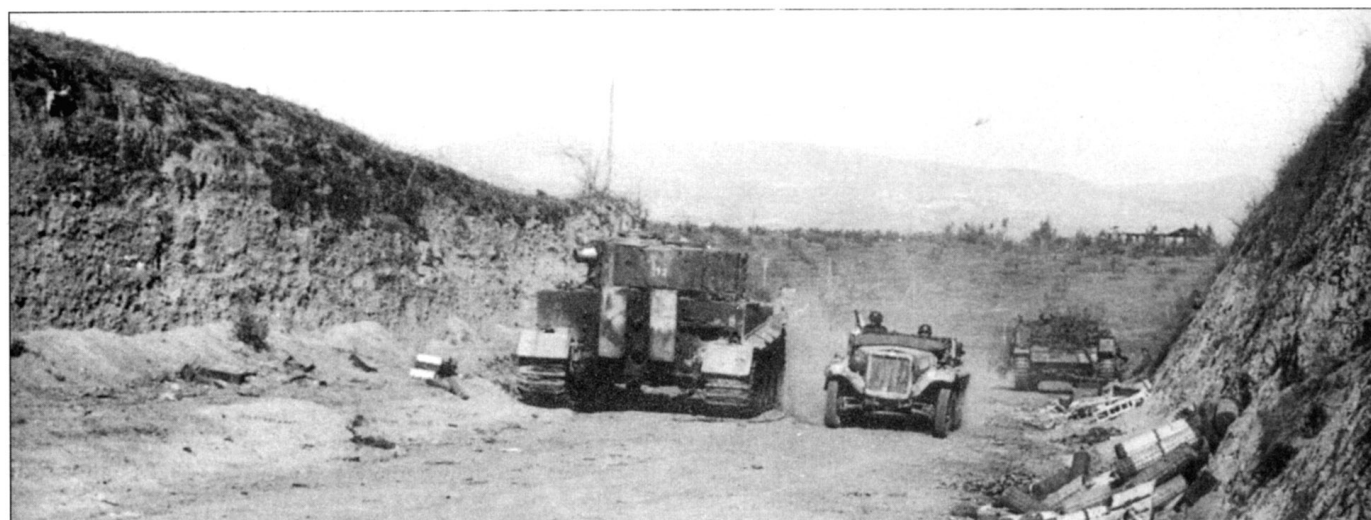

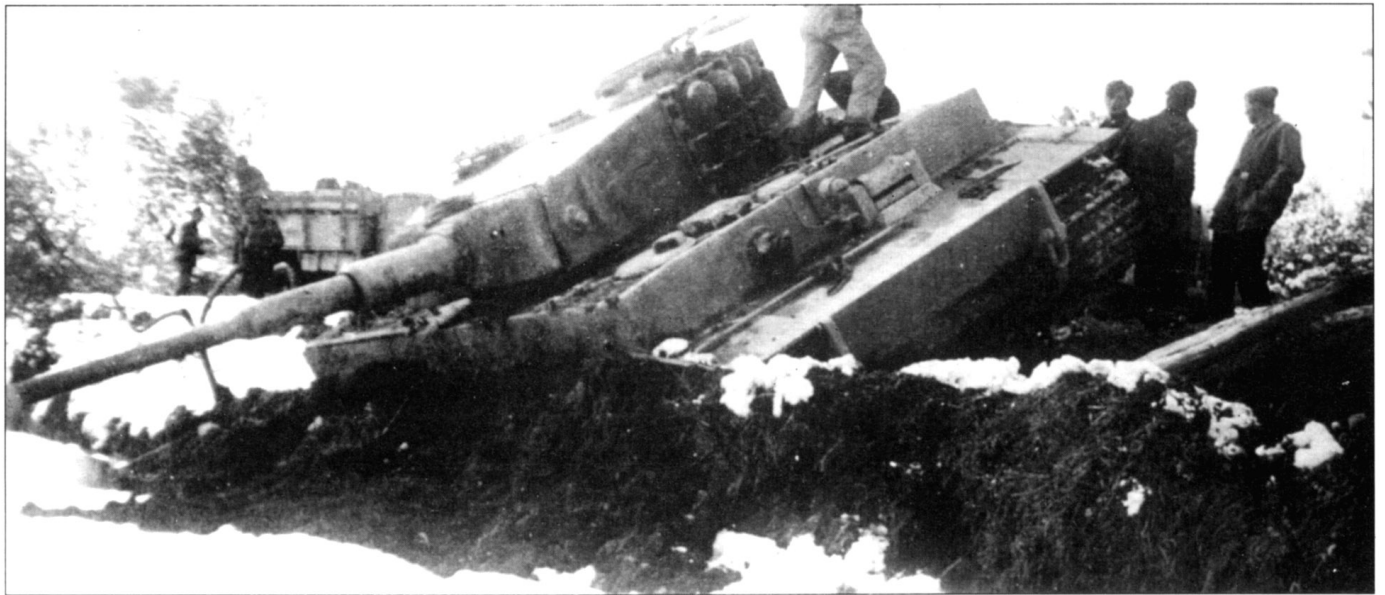

«Тигр» из 2-й роты 508-го тяжелого танкового батальона съехал с шоссе и зарылся в кювет, зима 1944-45 г.г.

Танки 2-й роты 508-го тяжелого танкового батальона продвигаются через Виа Кассия на Рим, 11 февраля 1944 г.

Машина ВIV из роты Funklenk 313, Мэйлли-ле-Камп. Это подразделение вошла как 3-я рота в состав 508-го тяжелого танкового батальона. Рота прекрасно проявила себя в Италии, однако дистанционно управляемые танкетки тут не причем. Все успехи достигнуты 88-мм пушками «Тигров» роты. Так только 24 февраля 1944 г. роты уничтожила 17 американских таенков.



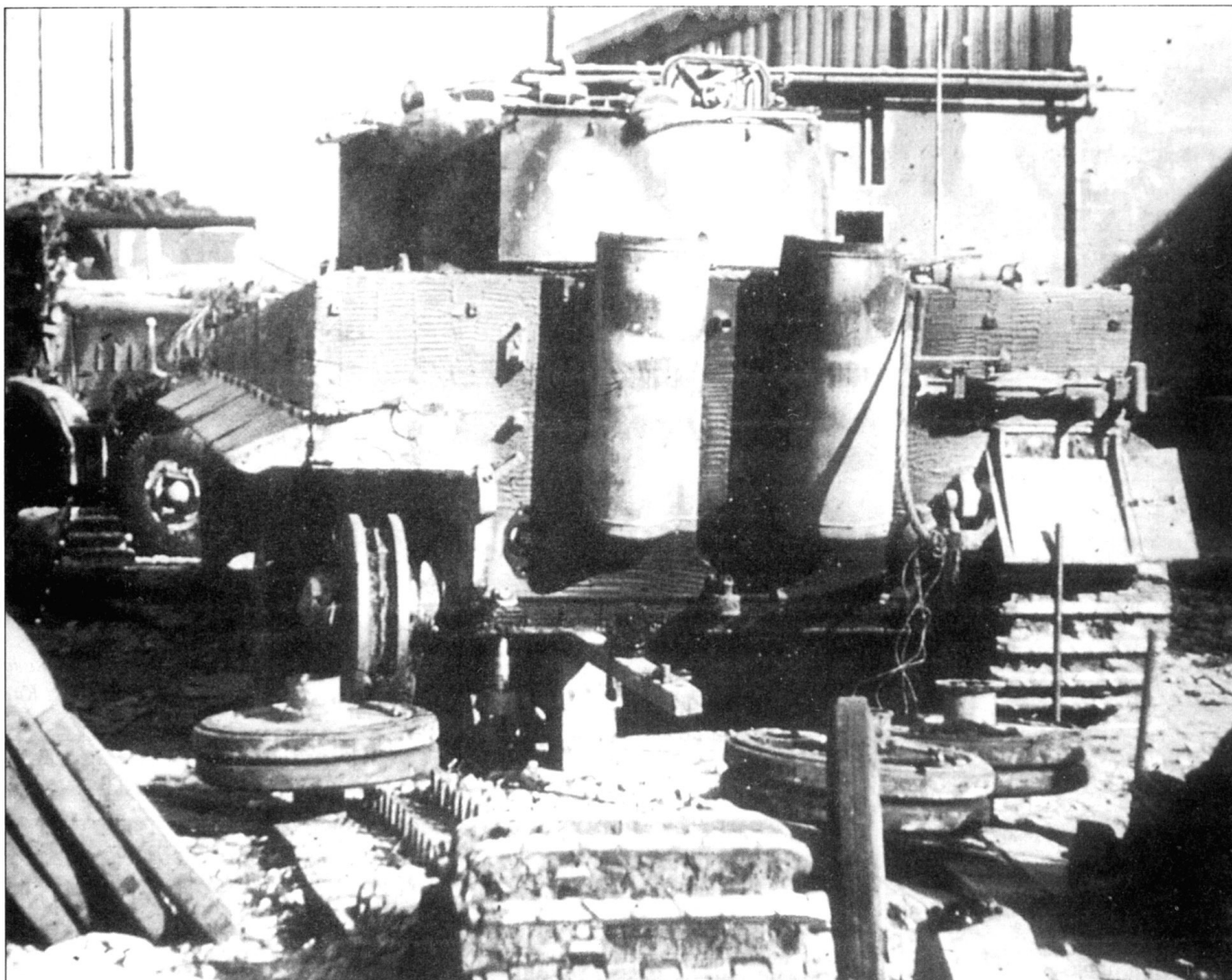

Танк «Тигр» из 3-й роты 508-го тяжелого танкового батальона. Машина окрашена в песочно-желтый цвет, по которому нанесены пятна коричневого и зеленого цветов.



После долгого марша «Тигры» 508-го батальона 14 февраля 1944 г. вступили на улицы Рима. Тяжелые танки не были рассчитаны на длительные форсированные марши, механикам-водителям пришлось показать все свое искусство, дабы танки не сломались в дороге.



Стоянка 508-го батальона в Тибортинна-Нарк позволила экипажам осмотреть свои машины и произвести мелкий ремонт двигателей. Батальон формировался в июле-августе 1943 г. в районе Хейльбронна, затем личный состав проходил обучение во Франции в Мэйлли-де-Камп. «Тигры» подразделения получили только в декабре 1943 г. Как и 504-й тяжелый танковый батальон, с.Рз.-Авт. 508 имел в своем составе роту Funklenk, оснащенную дистанционно управляемыми самоходными танкетками с взрывчатким веществом (Vorgward). 508-й батальон прибыл в Италию в феврале 1944 г. Он был развернут в районе Ацио. Танки батальона прикрывали отступление немецких войск сначала к Риму, затем в Северную Италию - к Болонье. Последнее пополнение из 15 новых «Тигров» 508-й батальон получил в середине февраля 1945 г., когда он находился в Сан-Филиппо. Перед самым разгромом Германии личный состав убыл в Рейх для переподготовки на «Королевские Тигры». Лишь несколько человек успели повоевать на этих машинах до окончательного краха нацистского режима. Из 91 танка «Тигр» в разное время находившихся на вооружении батальона, 70 были уничтожены или брошены из-за боевых повреждений, четыре отправлены на завод для восстановительного ремонта, а 15 переданы в 504-й тяжелый танковый батальон. Танкисты с.Рз.-Авт. 508 уничтожили более ста танков союзников.



«Тигр» проходит сквозь городские ворота Рима.



«Тигр» из 1-й роты 508-го тяжелого танкового батальона следует по набережной Тибра. На крыше моторного отделения экипаж перевозит мотоцикл DKW-250cc.



«Тигр» мчится на максимальной скорости.



Вид сзади справа на танк «Тигр», машина следует по набережной Тибра.

«Тигр» из 1-й роты 508-го тяжелого танкового батальона ведет огонь по позициям противника в секторе Априлии, конец февраля 1944 г. Обратите внимание - предназначенный для экстракции стреляных гильз люк в борту баини открыт.



Запечатленный на снимке «Тигр», скорее всего, принадлежит 1-й роте 508-го тяжелого танкового батальона, район Анцио.



Этот «Шерман» все-таки успел получить снарядом по борту раньше, чем «добежал» до укрытия в виде разрушенного железнодорожного моста.

«Тигр», уничтоженный прямым попаданием снаряда в районе Априлии, конец февраля 1944 г.

«Тигр» из 2-й роты 508-го тяжелого танкового батальона. Места нанесения тактических номеров и опознавательных знаков менялось от танка к танку. Данный «Тигр» имеет опорные катки с резиновыми бандажками. Начиная с апреля 1944 г. батальон получал «Тигры» исключительно с цельностальными опорными катками. До июня 1944 г. s.Pz.-Abt. 508 получил 38 танков.





Танкисты укрыли свою боевую машину под ветвями оливок. Справа виден капот огромного 18-тонного полугусеничного тягача.



Поврежденный танк «Тигр», весна 1944 г.



Рядом с поврежденным «Тигром» остановилась самоходка «Брумбар». На заднем плане видна ходовая 18-тонного полугусеничного тягача.



Этот танк Pz.Krfw II принадлежал 216 Stu.Pz.-Abt., вооруженным знаменитыми «Брумбарами». «Двойка» практически закрывает на снимке поврежденный «Тигр» из 508-го тяжелого танкового батальона.



Место для буксировки поврежденного «тигра» занял второй 18-тонный полугусеничный тягач. Машина имеет регистрационный номер «WH-1530607». Серия снимков предположительно датирована 29 февраля 1944 г. В этот день несколько «Тигров» подорвались на минах. В период с 29 февраля по 5 марта батальон лишился не менее восьми «Тигров».



Замена гусеницы на «Тигре».



Чистка оружия - важнейшая задача любого бойца. От чистоты ствола 88-мм пушки «Тигра» зависит точность стрельбы, а значит - жизни танкистов.

Работа по замене гусеницы близка к завершению: осталось дожать трак и вставить соединительный палец.

Командир «Тигра» из 508-го тяжелого танкового батальона осматривает в бинокль воздушное пространство в поисках самолетов противника. В ходе войны угроза, которую представляла авиация союзников постоянно росла.





Шоссе Кори-Армена, снимок 27 мая. «Тигр» брошен из-за технических неисправностей. Буксировочные тросы надеты на крюки, наверно попытки сдвинуть бронированного монстра с места окончились безуспешно.

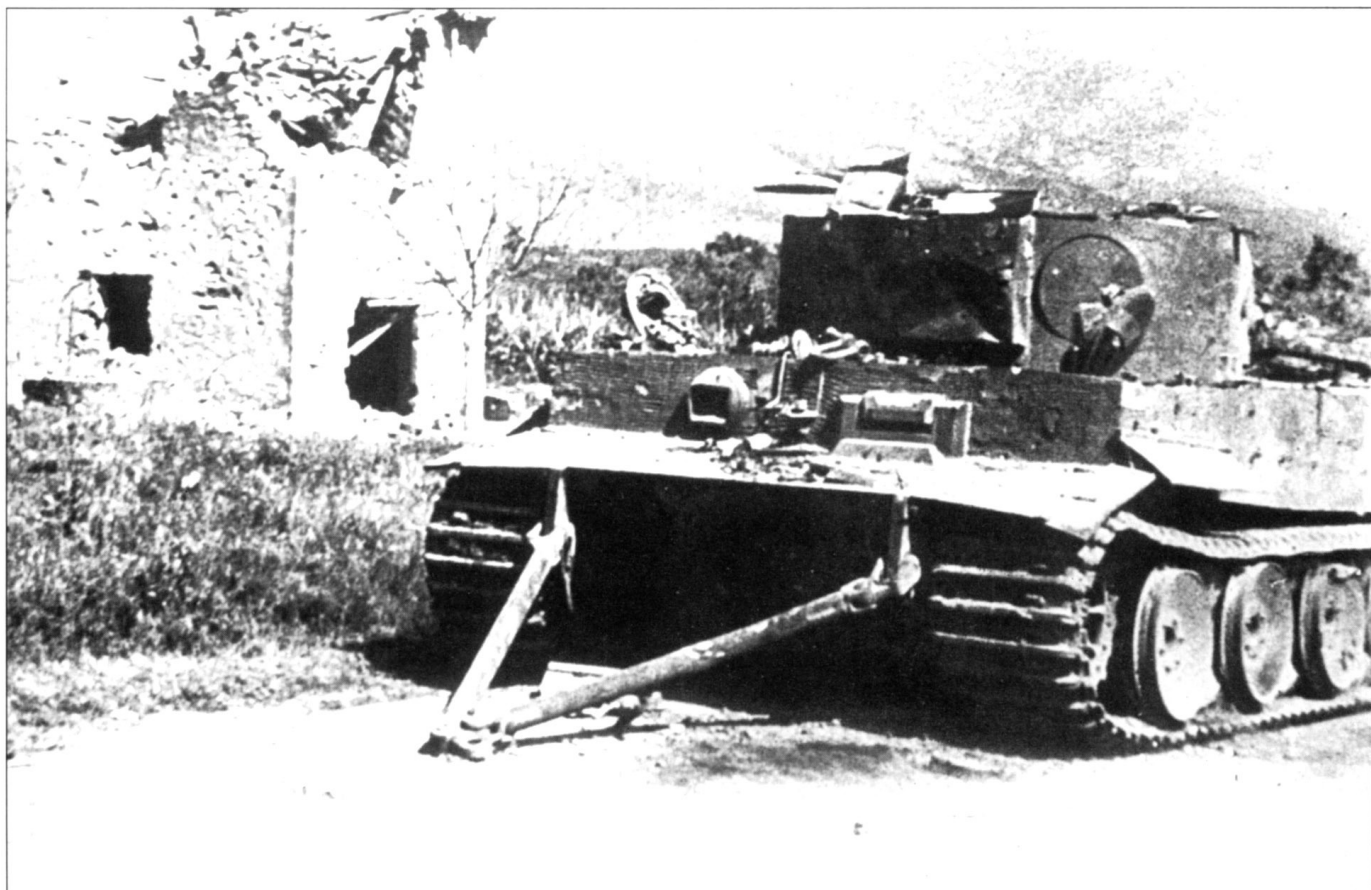

Еще один брошенный после неудачной попытки буксировки танк «Тигр». Резиновые бандажки на опорных катках обгорели. Судя по руинам строения на заднем плане, здесь шли нешуточные бои. Данный танк явно пострадал в бою.



Один из последних брошенных в районе Джисуанелло танков «Тигр». Потери были настолько тяжелыми, что командир 508-го батальона назвал 25 мая 1944 г. самым черным днем в истории своей части.

Любое подразделение союзников не упускало случая записать на свой счет подбитый «Тигр», даже если он был уничтожен несколькими днями ранее совсем другим подразделением. На снимке - подбитый танк из 3-й роты 508-го тяжелого танкового батальона.



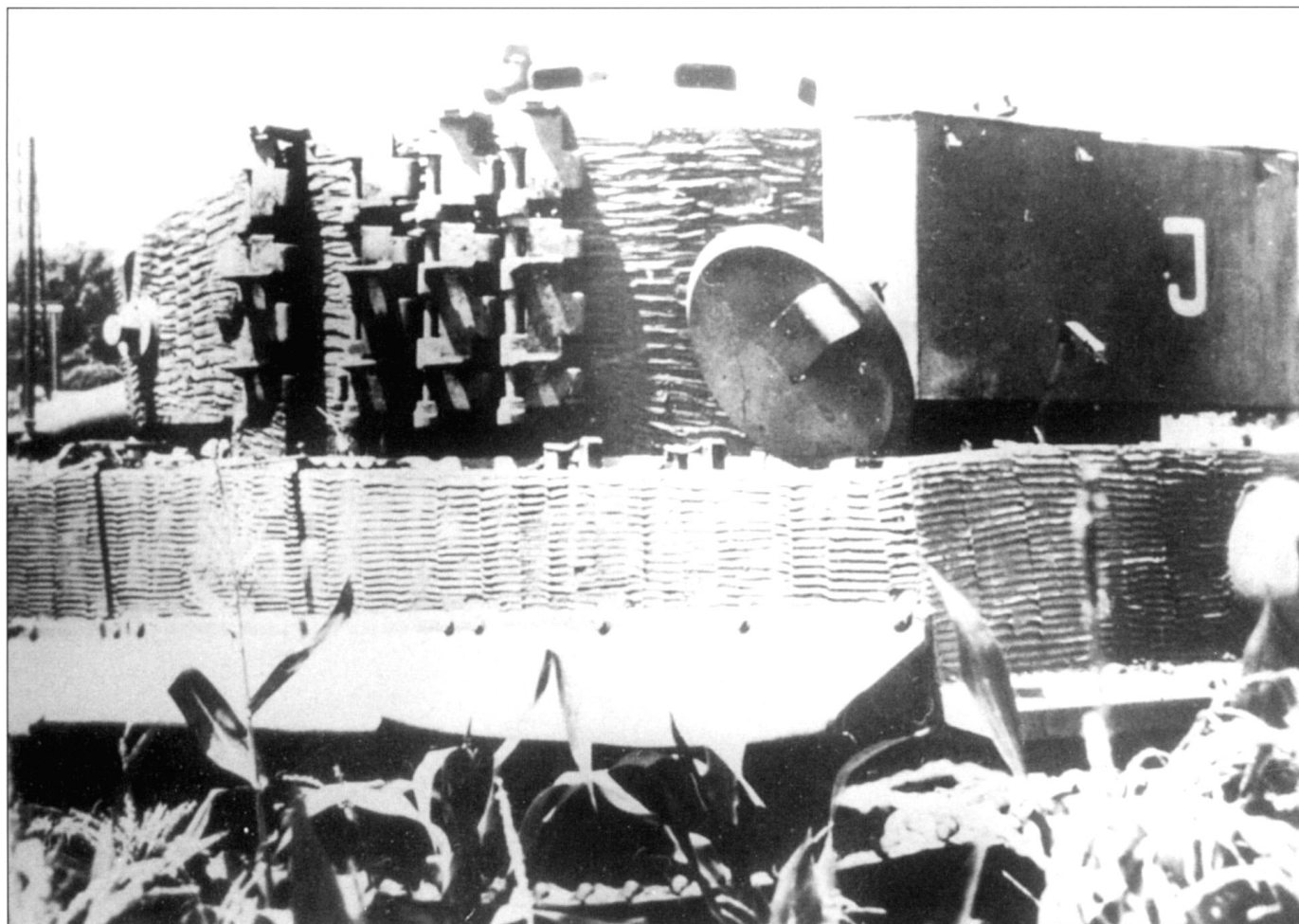

Литера «J» на кормовом баиенном контейнера обычно наносилась ремонтниками в мастерских, это - не тактический код.



Район Цесины, 3 июля 1944 г. Вероятно этот «Тигр» был выведен из строя в бою 1 июня 1944 г. Обратите внимание на дырцу в нижнем бронелисте корпуса.



Подбитый где-то в Италии танк «Тигр» из 508-го батальона. Машина не имеет тактических номеров. Номера часто закрашивали в полевых ремонтных мастерских. Большое количество «Тигров» из s.Pz.-Abt. 508 являлось «безимянными». Иногда на кормовом ящике писали номер роты, иногда - номер роты и взвода, порой - полный трехзначный тактический номер. Обратите внимание на белые полосы на борту башни (такие же полосы имеются на корпусе танка) - это не зимний камуфляж. Из-за господства в воздухе авиации союзников немецкие войска совершали марши, главным образом, в темное время суток. Белые полосы помогли выдерживать механикам-водителям «Тигров» интервал и направление движения в колонне.



Подбитый «Тигр» номер «3» из 3-й роты. Теперь машиной «командует» британский пехотинец. Внешних повреждений танка на фотографии не видно.



«Тигр» с бортовым номером «233» из 509-го батальона, окрестности Кишенева, зима 1943-44 г.г.

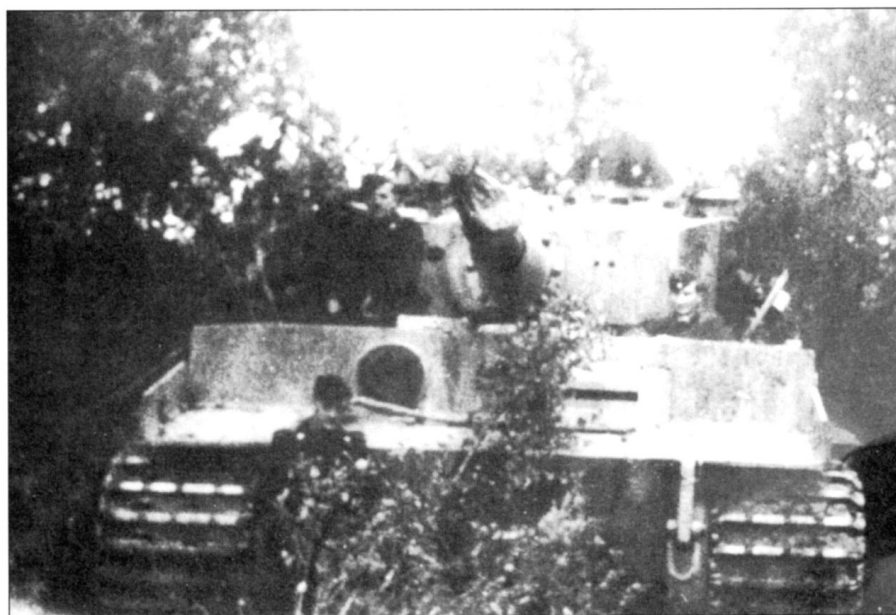

«Тигр» из 509-го тяжелого танкового батальона на учениях во Франции, Мэйли-ле-Камп, конец сентября - начало октября 1943 г.

Кассино начало наступления войск союзников на Вечный город ожидалось со дня на день. 23 мая в бою у железной дороги Цистерна - Литтория «Тигры» 3-й роты вывели из строя 15 танков противника, однако уже через два дня в роте из 16 «Тигров» остался один. Большинство тяжелых танков получили незначительные повреждения, но «Тигры» пришлось взорвать по причине невозможности буксировки потерявших ход маслodonтов. На 24 мая в роте имелось четыре боеспособных «Тигра», 25 мая - один, и тот к вечеру подбили. Впрочем, этому танку повезло - его отбуксировали



Погрузка танков «Тигр» 509-го тяжелого танкового батальона на железнодорожные платформы, 23 сентября 1943 г., Мэйли-ле-Камп, Франция.



«Тигр» с бортовым номером «113», район Житомира, начало 1944 г. В 509-й тяжелый танковый батальон были переданы «Тигры» из s.Pz.-Abt.503. Это были машины выпуска лета 1944 г., почти все они имели опорные катки без резиновых бандажей. На более изображен один из танков более раннего выпуска, вероятно ранее принадлежавший s.Pz.-Abt.501. Обратите внимание на стиль изображения цифр тактического номера, характерный скорее для бронетехники Красной Армии, чем для танков вермахта.

ли, единственный поврежденный танк 3-й роты, избежавший подрыва! За два месяца, май - июнь, боев 508-й батальон потерял 40 «тигров». Осенью ожесточенные оборонительные бои развернулись на линии Салузцо - Флоренция - Пиза - Виареггио. Уцелевший в этих боях личный состав батальона вывезли в Германию. Танкисты sPzAbt 508 использовались в качестве обычной пехоты, обороняя Берлин. Окружения в столице Рейха батальон избежал, отступив на Клагенфурт. Оттуда батальон двинулся в Прагу, где влился в 507-й тяжелый танковый батальон.

Schwere Panzer Abteilung 509

509-й тяжелый танковый батальон формировался в Зеннелагере в сентябре 1943 г. на основе кадров 204-го танкового полка 22-й панцердивизии. Командиром батальона был назначен гауптман Ганнибал фон Люттихау. После завершения подготовки, sPzAbt 509 немедленно направили на Восточный фронт в состав группы армий «Юг». На



На этом снимке можно разобрать узор камуфляжа.



Железнодорожный эшелон с танками «Тигр» из 509-го тяжелого танкового батальона, район Станислава, июль 1944 г.



Заправка горючем танка «Тигр» с бортовым номером «214». На снимке прекрасно видна фактура циммеритной обмазки брони корпуса. Машина из 2-й роты 509-го тяжелого танкового батальона, июнь 1944 г. После потери 18 «Тигров» в бою 20 апреля 1944 г., батальон получил 28 новых бронированных машин. Некоторые из вновь полученных танков имели циммеритное покрытие с довольно необычной фактурой. В начале июня 1944 г. 509-й танковый батальон имел на вооружении 52 танка «Тигр». Танк с бортовым номером «214» стал жертвой танка ИС-2 в бою 16 августа 1944 г.

Украину батальон прибыл уже в конце октября 1943 г., здесь его придали 25-й танковой дивизии. 13 ноября батальон прибыл в район Белой Церкви. На одной из железнодорожных станций с эшелона сняли семь «Тигров», поступивших на вооружение 2-й панцергренадерской дивизии СС «Дас Рейх», причем нельзя исключить, что имел случай банального самозахвата. Прежде чем штаб батальона успел разобраться в ситуации, все семь «Тигров» были

Очень часто в подписи к этому снимку указывается, что он сделан в Нормандии, а танк принадлежит 502-му тяжелому танковому батальону СС. На самом деле «тигров» с камуфляжной окраской в s.SS-Pz.-Abt 502 никогда не было.



«Тигр» с бортовым номером «233» из 510-го батальона, Курляндия, декабрь 1944 г. Батальон был сформирован 10 июня 1944 г. в Падеборне на базе подразделений дислоцированной в Версале «Франция» учебной танковой роты (Panzer-Lehr-Kompanie) и ряда других частей второй линии типа Ausbildung.-Abt.500. Боевую подготовку личный состав проходил в Падеборне. В июле 1944 г. s.Pz.-Abt. 510 перебросили на Восточный фронт в район Ковно, затем батальон сражался под Вильнюсом, в Восточной Пруссии (Голдап - Неммерсдорф - Гумбиннен) и Курляндии. После короткой передышки подразделение вновь бросили в бой. Батальон был окружен союзниками в районе Путлоса. Танкисты 510-го тяжелого танкового батальона уничтожили порядка 200 танков противника. В s.Pz.-Abt. 510 за всю историю батальона эксплуатировалось 57 танков «Тигр I» и шесть танков «Тигр II».



Многие авторы полагают, что эти «Тигры» сфотографирован в Нормандии. Тщательный анализ позволяет сделать вывод, что на фотографии вовсе не «тигры» 502-го тяжелого танкового батальона СС, в s.SS-Pz.-Abt 502 никогда не было камуфлированных танков, а устройство крепления гусеничных траков на лобовом бронелисте корпуса не характерно для действовавших в Нормандии «Тигров». Скорее всего снимок сделан на Восточном фронте, а танки принадлежат s.Pz.-Abt. 510. Таким образом,



Танк «Тигр» с бортовым номером «132». Деревянный мост не выдержал массы тяжелого танка и провалился. Танкист сокрушенно изучает незавидное положение, в котором оказалась его боевая машина. Батальон был сформирован ближе к концу войны, боевое крещение s.Pz.-Abt. 510 принял в июле 1944 г. В середине августа 1944 г. батальон действовал в составе 7-й танковой дивизии. Тактические номера на башнях «Тигров» 510-го тяжелого танкового батальона наносились ближе к кормовому контейнеру, что весьма необычно для оснащенных «тиграми» подразделений. Стиль написания цифр трехзначных номеров близок к использовавшемуся в 501-м и 507-м тяжелых танковых батальонах. На вооружении s.Pz.-Abt. 510 имелись «Тигры» с полностью стальными опорными катками, машин, имевших катки с резиновыми бандажами, в батальоне не было. Место нанесения опознавательных танков не регламентировалось, на разных танках кресты находились в разных местах.

потеряны в боях. Во второй половине ноября в батальоне насчитывалось только 11 боеготовых «Тигров». Очевидной стала неспособность фон Люттихау держать ситуацию под контролем. Командиром батальона стал ветеран «тигриных» частей майор Гирга, командовавший «Тиграми» дивизии «Герман Геринг» на Сицилии. Под командованием Гирга батальон наконец вступил в бой, произошло это 7 декабря у деревни Ястребовка. Отражая атаку советских танков на Новелки «Тигры» вывели из

строя 21 Т-34. 18 декабря батальон придали боевой группе Шульц. В бою за Яновку «Тигры» уничтожили шесть советских танков и пять противотанковых пушек. 20 декабря боевой счет sPzAbt 509 увеличился еще на шесть танков и 12 орудий. В конце месяца батальон отступил к Житомиру и Бердичеву. 26 декабря под Коротичевым было уничтожено четыре советских танка, две самоходки и три противотанковых орудия ценой потери не менее четырех «Тигров». Днем позже четыре «Тигра», при-

данные боевой группе Лох, внезапно атаковали колонну советских танков. За несколько минут было уничтожено 19 Т-34 и шесть грузовиков. С начала января 1944 г. 509-й батальон действовал севернее Винницы, в феврале - под Шепетовкой. 18 марта советские войска замкнули кольцо окружения под Староконстантиновым. В котле оказались 8-я армия и 1-я танковая армия, включая импровизированный танковый полк Баке, в который входил 509-й тяжелый танковый батальон. В начале апреля, после нескольких неудачных попыток «Тигры» вырвались из окружения в направлении Каменец-Подольского. Остатки батальона отвели в тыл. В ожида-

Снимок танка из 510-го батальона сделан в конце августа 1944 г. где-то между Келми и Курсенасом, Литва. Из командирской башенки выглядывает командир танка лейтенант Эрхард Шульце; экипаж танка - механик-водитель ефрейтор Отто Краузе, радист оберейфрейтор Отто, заряжающий оберейфрейтор Диттвальд, наводчик унтерофицер Еитц.



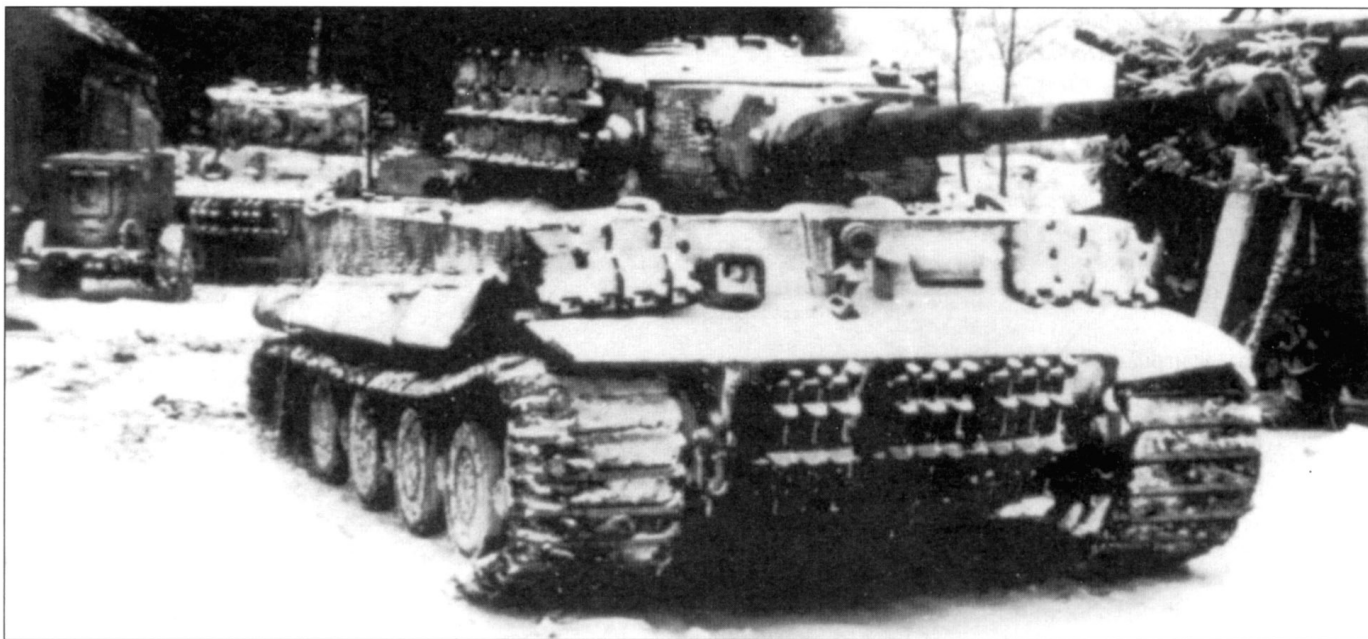

На этом снимке «тигра» из 510-го тяжелого танкового батальона хорошо видно устройство для крепления запасных гусеничных траков на нижнем лобовом бронелисте корпуса, зима 1944-45 гг. В этот период в составе батальона имелось всего двадцать боеспособных «тигров». В проведенной 25 января 1945 г. силами 1-й и 2-й рот из s.Pz-Abt. 510 контратаке было уничтожено 63 русских танка. «Тигры» потерь не имели. 10 апреля 1945 г. в батальоне осталось уже 13 танков. 3-я рота в этот период воевала в Германии, в конце марта 1945 г. в роте насчитывалось шесть танков «Тигр».



Танк с бортовым номером «411» из дивизии СС «Адольф Гитлер» в новой камуфляжной окраске на учениях. Рота тяжелых танков была сформирована 15 августа 1942 г., но танки «Тигр» получила только в начале 1943 г. После короткого периода обучения личный состав роты принял участия в боях за Харьков. Именно «Тигры» 4-й тяжелой танковой роты СС замкнули кольцо окружения вокруг советских войск 22 марта 1943 г., соединившись с подразделениями дивизии «Великая Германия». В боях под Харьковом рота потеряла два «Тигра» из девяти имевшихся. Накануне начала операции «Цитадель» в роте имелось 14 «Тигров». Под Курском рота потеряла всего два танка (6 и 12 июля 1943 г.). Оставшиеся танки были переданы в 5-ю танковую роту дивизии «Дас Рейх» и 9-ю танковую роту дивизии «Мертвая голова». Личный состав был отправлен на переподготовку в Италию. Рота вновь появилась на Восточном фронте в ноябре 1943 г. На сей раз подразделение действовало в районе Кировограда. В конце февраля 1944 г. в роте осталось два «Тигра» из некогда 27 имевшихся. Затем подразделение принимало участие в попытке отражения вторжения союзников в Нормандию, где была почти полностью уничтожена. После боев в Нормандии роты перевооружили танками «Тигр II». За двенадцать месяцев пребывания на Восточном фронте через роту прошло примерно 40 танков «Тигр», на которых было уничтожено 400 танков противника. Лучшим танковым асом в роте стал Михаэль Виттман (само собой, как никак самый известный командир «Тигра»), отличились также оберштюрмфюрер Вендорфф (58 уничтоженных танков) и роттенфюрер Вармбрюни (51 танк).

Одна из многих фотографий, сделанных в период боев за Харьков. Подразделения дивизий СС «Дас Рейх» и «Тотенкопф» фотографировали чаще других.

нии поступления «Королевских Тигров», экипажи продолжали тренировки на трех уцелевших «Тиграх». В конце июля батальон находился в Польше, сражался под Опатувом и Сандомиром. В начале августа в 509-й батальон передали шесть «Тигров» из 506-го батальона. Перевооружение «Королевскими Тиграми» началось только в сентябре. 30 боеспособных «Тигров» и три эвакуационных машины Bergetiger были сданы 501-му тяжелому танковому батальону.

Schwere Panzer Abteilung 510

Датой формирования последнего Heeres-schwere Panzer Abteilung является 6 июня 1944 г., день высадки союзников в Нормандии. Батальон формировался из личного состава ремонтной роты 504-го тяжелого танкового батальона, школы командиров танков в Версале и 500-го учебного батальона из Падерборна. Команди-



ром батальона стал майор Гилберт. Поскольку «Королевских Тигров» не хватало, то батальон получил старые «Тигры». В конце июня - начале июля батальон, после весьма непродолжительного периода обучения и сколачивания, отправили на Восточный фронт под Каунас. schwere Panzer Abteilung 510 принимал участие в боях под Шауляем, Кедайняем, Сувалками и Гумбиненом. 22 августа батальон был придан 14-й панцердивизии, в это время в sPzAbt 510

имелось 20 боеспособных «Тигров». Вместе с дивизией батальон попал в окружение в Курляндии.

В ноябре роту обер-лейтенанта Герлаха придали 30-й пехотной дивизии. К 27 рота в составе 30-й пехотной дивизии уничтожила 21 советский танк. 3-я рота 502-го батальона в ноябре действовала совместно с 510-м тяжелым танковым батальоном. После получения приказа об эвакуации 3-я рота сдала все свои танки 510-му батальону.



Генерал-инспектор панцерваффе генерал-полковник Гейнц Гудериан инспектирует 13-ю тяжелую танковую роту СС 1-й панцергренадерской дивизии СС «Лейбштандарт Адольф Гитлер», середина апреля 1943 г. Высокого гостя с командирским танком Befehlspanzer Tiger Sd.Kfz. 267 знакомит командир роты гауптштурмфюрер СС Вернер Клинг. Отверстие в маске пушки под спаренный пулемет заделано заглушкой и заварено - на командирских «Тиграх» ранней постройки в башне вместо пулемета ставилась вторая радиостанция.

Панцергренадеры устраиваются на крыше моторного отделения танка «Тигр» с бортовым номером «1332», Курская дуга, лето 1943 г.

В конце января 1945 г., в период так называемой 4-й Курляндской битвы, 510-й батальон являлся мобильным резервом штаба группы армий «Север». В этих боях «Тигры» батальона уничтожили 63 советских танка. В марте две роты эвакуировали из Курляндии в Кассель. Все «Тигры» (13 боеспособных танков) остались с одной из рот в Курляндии. Последний «Тигр» был подорван экипажем 8 мая 1945 г.

Подразделения войск СС

Schwere SS Panzer Kompanie 13./ SS-Panzer Regiment «Leibstandarte SS Adolf Hitler»

Летом 1942 г. моторизованная дивизия СС «Лейбштандарт Адольф Гитлер» была преобразована в панцергренадерскую. Входивший в состав дивизии 1-й танковый полк СС при этом получил дополнительную (13-ю) роту, вооруженную тяжелыми танками Pz.Kpfw. VI Tiger Ausf. H1. Рота формировалась во Франции. В конце января 1943 г. дивизию СС «Лейбштандарт Адольф Гитлер» вернули назад на Восточный фронт, на этот раз в район Харькова. Впервые «Тигры» 13-й роты пошли в бой под Мерехой. Танки действовали совместно с пехотой из разведывательного батальона дивизии. В бою за Мереху взвод танков под командованием унтершарфюрера СС Михаэля Витмана уничтожил две противотанковые пушки противника. За Мерехой Витман внезапно обнаружил колонну советской бронетехники. «Тигры» вывели из строя несколько самоходок, танков и грузовиков. В ночь с 13 на 14 февраля «Тигры» заняли оборону у деревни Алексеевка. Два дня позже командир корпуса СС группенфюрер СС Пауль Хауссер нару-

«Тигр» с бортовым номером «1311» в атаке, операция «Цитадель», июль 1943 г. На машине отсутствуют защитные кожухи выхлопных патрубков двигателя. После февральских и мартовских боев 1943 года танки дивизии взамен белой зимней окраски получили разрушающий камуфляж из полос красно-коричневого цвета по базовому песочно-желтому тону. Сквозь новую окраску могла проступить заводская однотонная серая.





«Тигр» с бортовым номером «1334» унтерштурмфюрера Брандта. Первые две цифры тактического номера по размерам значительно больше двух последних.

шил приказ Гитлера и начал отвод частей корпуса с занимаемых ими позиций, чтобы избежать окружения. Под Краснымградом тяжелые танки обеспечивали отход частей корпуса, действуя в арьергарде. 4 марта корпус СС нанес контрудар в направлении на Харьков, рота «Тигров» играла роль тарана. В период битвы на Курской дуге (5-20 июля 1943 г.) корпус СС сражался на южном фланге выступа. Рота «Тигров» действовала под Ольховаткой, имея перед собой части советских 15-й и 81-й пехотных дивизий.

В первый день наступления II танковый корпус СС вклинился в советскую оборону примерно на 12 км. На следующий день рота «Тигров» вступила в бой с танками из 146-й танковой бригады Красной Армии. Перед частями дивизии СС «Лейбштандарт Адольф Гитлер» стояла задача выйти на рубеж реки Псел. К вечеру 8 июля «Тигры» полностью разгромили советскую 29-ю артиллерийскую противотанковую бригаду, не потеряв ни одной машины. 9 и

10 июля роте дали передышку на отдых личного состава и ремонт техники. Вечером 10 июля Тигры форсировали Псел, а ночью вышли в район Богодухова. 11 числа дивизия СС «Лейбштандарт Адольф Гитлер» наступала на Прохоровку. 12 июля состоялась знаменитая танковая битва под Прохоровкой, в которой со стороны Красной Армии принимали участие 18-й и 29-й танковые корпуса 5-й гвардейской танковой армии генерал-лейтенанта Павла Ротмистрова.

С 13 по 15 июля II танковый корпус СС вел тяжелые оборонительные бои. 17 июля поступил приказ о выводе частей корпуса с передовой и о переподчинении его штабу группы армий «Центр». В августе дивизию «Лейбштандарт Адольф Гитлер» вывели на отдых в глубокий тыл, в Италию. Предстояло сформировать на базе дивизии новый танковый корпус СС «Лейбштандарт Адольф Гитлер». 13-я тяжелая танковая рота стала 2-й ротой вновь

сформированного тяжелого танкового батальона I танкового корпуса СС «Лейбштандарт Адольф Гитлер».

Tiger-Abteilung Gen.Kdo. II. SS PzKorps (sSSPzAbt. Gen.Kdo. I. SS PzKorps LSSAH)

Командование войск СС (SS-Fuehrungshauptamt) 22 апреля 1943 г. приняло решение о формировании первого в СС тяжелого танкового батальона, получившего наименование Tiger-Abteilung Gen.Kdo. I. SS PzKorps - батальон «Тигров» штаба 1-го танкового корпуса СС.

Приказом от 1 июня 1943 г. I танковый корпус СС был преобразован во II танковый корпус СС, а 27 июля началось формирование нового I танкового корпуса СС «Лейбштандарт Адольф Гитлер».

В новом корпусе предусматривалось иметь собственный батальон тяжелых танков - schwere Panzer Abteilung Gen.Kdo. I. SS PzKorps Leibstandarte SS Adolf Hitler. При этом формирование ба-



В мае 1944 г. личный состав 101-го батальона проходил подготовку в стрельбе из танковых орудий. На снимке - «Тигр» с тактическим номером «311». Лицом к камере слева направо: Ихрион, фон Вестерхаген, Рааш. Первыми в батальоне были сформированы штаб и 3-я рота. Подготовка личного состава проводилась с января по конец марта 1944 г. в районе Монса. В апреле в батальон были направлены остатки разгромленной на Восточном фронте 13-й роты дивизии СС «Адольф Гитлер». После недели интенсивных стрельб батальон признали боеготовым подразделением. Батальон сражался с союзниками в Нормандии, пиком его славы стал бой, который провел 13 июня 1944 г. под Виллер-Бокажем Михаэль Витман. Потери батальона в танках оказались тяжелыми: 25 «Тигров» было подбито в бою, четыре уничтожила авиация, 15 было брошено по различным причинам. Уцелело всего три или четыре машины. Союзники заплатили высокую цену за разгром s.SS-Pz.-Abt. 101 - жертвами пушек «Тигров» стало более 200 единиц бронетехники, значительное количество противотанковых орудий и автомобилей. После Нормандии 1-ю роту перевооружили «Королевскими Тиграми», которые позволили остановить наступлению союзников севернее Парижа.



Обратите внимание на разноту в униформе танкистов, можно насчитать не менее семи вариаций по мотивам уставной формы одежды.



«Тигр» с бортовым номером «342» из 4-го взвода 101-го тяжелого танкового батальона СС, зима 1943-44 г.г. Цифры тактического номера написаны белой краской. Скорее всего взводом в этот период командовал унтерштурмфюрер Вальтер Ган. Взвод Гана передали в 1-ю роту в марте 1944 г., в этом подразделении взвод сменил номер с 4-го на 3-й. Танк окрашен в трехцветный камуфляж, типичный для «Тигров» в 1943 г. На танке нет опознавательных знаков и эмблемы 1-го танкового корпуса СС.

тальона началось даже раньше формирования корпуса - 19 июля в Зеннелангере. Штаб вновь формируемого корпуса настоял, чтобы 13-ю роту «Тигров» передали из батальона тяжелых танков II танкового корпуса СС в танковый корпус Leibstandarte SS Adolf Hitler, где ее включили в тяжелый танковый батальон как 2-ю роту.

Оба батальона были направлены на Восточный фронт, где в повседневной штабной работе быстро выяснилось неудобство длинных наименований и путаница со штатами. Согласно приказу от 22 октября 1943 г. оба батальона переходили на штаты тяжелого танкового батальона вермахта (K.St.N-1176e), кроме того батальонам присвоили номера. Tiger Abteilung Gen.Kdo. III. SS PzKorps стал 102-м тяжелым танковым батальоном, а schwere Panzer Abteilung Gen.Kdo. I. SS PzKorps Leibstandarte SS Adolf Hitler - 101-м тяжелым танковым батальоном.



«Тигр» с тактическим номером «331» на учениях. 88-мм пушка «Тигра» пробивала броню всех танков союзников с больших дистанций.



Качественная фотография танка с тактическим номером «331». «Тигром» командовал СС-юнкер Эрвин Асбах. На командирской башенке смонтирована турель под установку пулемета MG-34.

Schwere SS Panzer Abteilung 101 (501)

После месячного отдыха в Италии, 1-я и 2-я роты 101-го тяжелого танкового батальона 28 октября 1943 г. были приданы переформированной 1-й танковой дивизии СС «Лейбштандарт Адольф Гитлер» и направлены вместе с дивизией на Восточный фронт. В Германии остались штаб батальона, укомплектованная новичками 3-я рота и подразделения обеспечения.

Части I танкового корпуса СС прибыли в район Киева 11 ноября. В середине ноября две роты 101-го тяжелого танкового батальона вели бои в районе Брусилова, в декабре - севернее Бердичева. Под Бердичевым 101-й тяжелый танковый батальон СС действовал бок о бок с 509-м тяжелым танковым батальоном вермахта. За две недели боев подразделения I танкового корпуса СС «Лейбштандарт Адольф Гитлер», в том числе и роты «Тигров», уничтожили 351 советский танк и самоходку, 225 противотанковых пушек.

В начале февраля 1944 г. «Тигры» войск СС вели бои под Гнилым Тикичом, а затем пытались прорвать кольцо советских войск вокруг запертой в Черкасском котле группировки германских войск. В конце февраля, после месяца непрерывных тяжелых боев обе роты сняли с фронта и отправили на отдых в Бельгию.

В Бельгии 101-й тяжелый танковый батальон СС собрался воедино, а затем был направлен в Северную Францию для отражения возможной высадки союзников. Когда вторжение союзников наконец



«Тигр» с тактическим номером «323» шарфюрера Баркхаузена. Хорошо видна циммеритная обмазка танка, на нижнем лобовом бронелисте корпуса укреплены запасные гусеничные траки.



Снимок «Тигра» с тактическим номером «133» сделан на улице Морни утром 7 июня 1944 г. Танком командовал Фриц Захнер.

последовало, батальон перебросили непосредственно в Нормандию. Авиация союзников в значительной степени осложнила марш батальона в назначенный район. В район плацдарма союзников «Тигры» вышли вечером 10 июля, батальон понес на марше ощутимые потери от авиации. 12 июня командир 2-й роты оберштурмфюрер СС Михаэль Витман сумел переломить ситуацию на фронте, в одиночку разгромив у деревни Виллер-Бокаж британский танковый полк.

В конце июля 1-я рота была отправлена с фронта в Германию для перевооружения на танки Pz.Kpfw. VI Ausf. В King Tiger. Тогда же в командование батальоном вступил Витман, сменив в

этой должности оберштурмбанфюрера СС Гейнца фон Вестерхагена. 8 августа 1944 г. «Тигры» из 101-го тяжелого танкового батальона оказали ожесточенное сопротивление войскам союзников, начавшим проводить операцию «Тоталайз». Батальон понес очень тяжелые потери, в этот день погиб Витман. Выбираясь из котла под Фалезом, батальон лишился всех танков.

9 сентября 1944 г. началось восстановление батальона, роты получали на вооружение «Королевские Тигры».

К концу года военную политику Германии стал определять не штаб сухопутных войск, а командование войск СС. После неудачного путча военных 20



Классический пропагандистский снимок Михаэля Витмана. В данном случае не меньший, чем Витман, интерес представляет циммерит, фактура которого прекрасна видна.

июля 1944 г. позиции вермахта сильно ослабли, а влияние СС наоборот резко возросло. В какой-то мере изменение в высших сферах нашли отражение на смене номеров тяжелых танковых батальонов: «сотые» номера батальонов войск СС сменились на «пятисотые», армейские, как бы подчеркивая главную роль Waffen-SS. 101-й тяжелый танковый батальон СС стал 501-м тяжелым танковым батальоном СС. Стайрй же, 501-й тяжелый танковый батальон вермахта получил номер 424.



Танк «Тигр» с тактическим номером «131», машиной командовал унтерштурмфюрер Вальтер Ган.



На только что полученный с завода «Тигр» еще не успели навесить запасные гусеничные траки. На марше в район боевых действий батальон подвергся налету авиации союзников, однако - потерь не имел.

«Тигры» с бортовыми номерами «204» (машина унтерштурмфюрера Зейферта), «211» и «212» (машина унтерштурмфюрера Хантуша) поднимаются по шоссе на высоту 316, окрестности Морни. Тяжелый танк с недостаточно мощным для своей массы двигателем крайне тяжело брал подобные подъемы.

«Тигром» с тактическим номером «221» командовал унтерштурмфюрер Хантуш.



Виттман - ас из асов

Михаэль Виттман родился 22 апреля 1914 г. в Фогельтале, Рейн-Пфальц. Военную карьеру он начал в 1934 г. в школе младших командиров вермахта. В 1937 г. Виттман вступил в элитную часть войск СС - полк «Лейбштандарт Адольф Гитлер». К солдатам этого полка предъявлялись особые требования: отличное здоровье, расовая чистота, верность идеалам национал-социализма. Требования к командному составу были более жесткими, чем к рядовому. Виттман прослужил в полку охраны фюрера два года, после чего его отобрали для перевода в другую элитную часть войск СС - SS-Verfuegungs-Gruppe. Виттман попал в танковое подразделение SS-Verfuegungs-Gruppe. В 1940 г. он стал командиром танка, а годом позже уже командовал взводом штурмовых орудий. В боях 1941 г. на просторах Южной России Виттман проявил себя как превосходный тактик. В конце 1942 г. Виттман опять вернулся на танки - он служил





«Тигром» с тактическим номером «232» унтершарфюрера Курта Клибера из роты Витмана.

на Pz.Kpfw. III в 4-й роте 1-го танкового полка моторизованной дивизии СС «Лейбштандарт Адольф Гитлер». Вскоре свежеспеченный кавалер Железного креста 1-го класса обершарфюрер СС Михаэль Витман получает под свое начало танковый взвод. 21 декабря 1942 г. ему присваивают звание унтерштурмфюрера СС, а затем переводят в 13-ю тяжелую танковую роту СС. «Тигр» Витман получил накануне Курской битвы. Теперь боевой счет танкиста стал быстро расти - к зиме Витман вывел из строя 66 советских танков, за что был удостоен Рыцарского креста. Высшую награду Рейха танковый ас получал в Берлине. 13 января 1944 г. на счету Витман уже 88 танков - он получил на крест Дубовые листья. 15 января Рыцарского креста был удостоен ротенфюрер СС Бальтазар Волл - на-

водчик экипажа Витмана. Волл в составе двух экипажей вывел из строя к этому времени 80 советских танков и стал первым наводчиком танка, удостоенным высшей награды Рейха, ранее Рыцарским крестом награждались только командиры танков. Через две недели Витман стал оберштурмфюрером СС и принял 2-ю роту 101-го тяжелого танкового батальона у гауптштурмфюрера СС Клинга. Эта рота стояла целого батальона - ранее она обозначалась как 13-я тяжелая танковая рота. Личный состав - сплошь ветераны боев на «Тиграх». Командовать такой публикой мог только человек, доказавший свое умение в деле. Витман был именно таким командиром.

В день высадки союзников в Нормандии, 6 июня 1944 г., 101-й тяжелый танковый батальон находился в Горнэ-ен-Брэ, северо-восток Нормандии. Ба-

тальон стоял здесь с апреля 1944 г. 7 июня часть получила приказ выступать в район боев. Из-за постоянных атак авиации союзников к месту назначения «Тигры» прибыли лишь 12 июня.

В 2-й роте, вышедшей к деревне Виллер-Бокаж, имелось всего шесть «Тигров». Остальные, включая персональный танк Витмана (бортовой номер «205») были выведены из строя на марше самолетами союзников. Витман пересел в танк унтершарфюрера Совы (бортовой номер «222») из 2-го взвода 2-й роты. Техническое состояние данного «Тигра» было лучшим в роте. Витман прихватил с собой наводчика - унтершарфюрера Волла. Волл к этому времени уже стал командиром «Тигра» с бортовым номером «212». Командир роты решил лично произвести разведку Виллер-Бокажа - имелись сведения



Еще один снимок «тигра» с тактическим номером «232». Все три цифры тактического номера имеют различную высоту.

о наличии в населенном пункте британских войск.

Дальнейшие события описаны много раз, добавить к растиражированным историям и легендам и «Немезиде в лице одиночного «Тигра» Михаэля Виттмана» что-нибудь сложно. Тем не менее...

Достигнув высоты 213, Виттман обнаружил большую колонну британской бронетехники - почти 200 танков из различных подразделений 7-й бронетанковой дивизии британской армии покинули Виллер-Бокаж и двигались по шоссе № 175 в направлении Кана. Виттман принял решение вступить в бой в одиночку - времени ждать подхода подкреплений не имелось.

Первый выстрел «Тигр» сделал в 8 ч 5 мин. Жертвой № 1 Виттмана стал «Кромвель» эскадрона «А» танкового полка 4th County of London Yeominary. Затем «Виттман» оттянулся на грузовиках и бронетранспортерах «Универсал» пехотной бригады. В самом Виллер-Бокаже 88-мм снаряды пушки «Тигра» нашли четыре «Кромвеля» из штаба 4th County of London Yeominary, три танка

101-й батальон прибыл на фронт. На снимке - «Тигр» с бортовым номером «009», машина принадлежала штабу 101-го танкового батальона СС.





Серия снимков, сделанная в Виллер-Бокаже. Танк «Тигр» с тактическим номером «211» оберштурмфюрера Лукасиуса, выведенный из строя прямым попаданием снаряда, выпущенного из пушки танка «Шерман Фарфлай». Экипаж успел покинуть горящую машину.

«Тигр» с тактическим номером «112» также пострадал от снарядов «Шермана-Фарфлая». Командир немецкого танка унтерштурмфюрер Эрнст погиб.



На этом снимке хорошо видны эмблемы батальона (на снимке - слева) и 1-го танкового корпуса СС (на снимке справа). Гусеница «Тигра» разбита, левый борт корпуса разворочен снарядом.

после попадания в них снарядов восстановлению уже не подлежали. Затем Виттман подбил пару «Шерманов» артиллерийских наблюдателей из 5-го Королевского полка конной артиллерии. На площади Жанны д'Арк «Тигр» Виттмана подстерег укрывшийся в засаде «Шерман-Фарфлай» эскадрона «В» 4th County of London Yeominary. Два точных выстрела не причинили особого вреда тяжелому германскому танку. Виттман удачным выстрелом обрушил на «Шерман» стену здания - британский танк вышел из боя. При отходе с площади девы-вонпельницы Виттману

Этот «тигр» стал третьим и последним танком 101-го батальона СС, уничтоженным в тот день в Виллер-Бокаже, перекресток рю Жанны Бэкон и рю Сент-Эмиль Сансон. В Виллер-Бокаже было уничтожено 26 английских танков («Шерманы» и «Кромвелли»), 14 полугусеничных бронетранспортеров и восемь танкеток Bren Carrier, не считая другой техники. Несколько единиц бронетехники немцы захватили в исправном состоянии. В плен попал 230 солдат и офицеров британской армии. 1-я рота 101-го тяжелого танкового батальона СС потеряла три «Тигра» и семь человек убитыми и ранеными.

подвернулся очередной «Кромвель» из штабной роты 4th County of London Yeominary. Он разделил печальную участь трех предшествующих танков данного типа.

Между тем, остальные «Тигры» 2-й роты вступили в бой, правда в другом месте. Сова взял себе танк Волла - «Тигр» с бортовым номером «212». Пять «Тигров» атаковали эскадрон «А» 4th County of London Yeominary. К месту боя спешила из Кана вызванная по радио 1-я рота 101-го батальона; ротой командовал гауптштурмфюрер Мёбиус.

Удача, тем временем, изменила Виттману. Очередной выпущенный из засады противотанковый снаряд разбил ведущее колесо на «Тигре» Совы. Виттман приказал экипажу покинуть поврежденную машину. Танкисты на своих двух направились к позициям учебной танковой дивизии. После 7-км марша танкисты вышли к Шато д'Орбис, где находился штаб учебной танковой дивизии. Виттман лично возглавил атаку 15 Pz.Krpfw. IV из учебной дивизии на Виллер-Бокаж. На подступах к объекту атаки «четверки» соединились с по-





«Тигр» с тактическим номером «231», командир экипажа СС-юнкер Бильбе. «Тигр» Бильбе буксирует танк с бортовым номером «232». Рискованный маневр. Оба танка лишены возможности маневра и могут стать легкой добычей пилотов истребителей-бомбардировщиков союзников.



«Тигр» с тактическим номером «232», командир экипажа унтершарфюрер Курт Клибер (крайний справа), 14 июня 1944 г., окрестности Вилер-Бокажа.

Скорее всего, на снимке танк Фрица Вендта, эта машина была подбита 15 июня 1944 г. В бою с «Тигром» англичане потеряли пять «Шерманов».





«Тигр» с тактическим номером «214» (командир ротенфюрер Вармбрунн) был подбит британским 75-мм орудием 27 июня 1944 г.



Англичане датировали данный снимок 23 июня 1944 г. «Тигр» из 3-й роты 101-го батальона СС был подбит сержантом Дрингом из Шервудского полка. Дринг претендовал еще на три уничтоженных в тот день тяжелых танка. По немецким данным 23 июня был потерян только один «Тигр» - знаменитая машина с тактическим номером «334». Днем ранее немцы также потеряли один «Тигр». Возможно, что сержант Дринг посчитал 22 и 23 июня за один день, что же касается количества, то возможно парень уважал крепкие напитки. Однако, более вероятно, что ксержант Дринг перепутал «Тигр» с Pz.Kpfw.IV, то есть его боевой счет в день 23 июня составил один «Тигр» и три Pz.Kpfw.IV.



Шоссе Рюрэй - Тилли-сюр-Сюлли, 28 июня 1944 г. В бою 28 июня 101-й тяжелый танковый батальон СС потерял три «Тигра» (тактические номера «334», «331», «105», командиры танков Рольф фон Вестерхаген, Амсельгрубер, Мёбиус). Потери противника выглядели более ощутимо: только Мёбиус поразил от шести до восьми «Шерманов».



Английские солдаты осматривают подбитый «Тигр» с тактическим номером «334». В бою 17 июля 1944 г. командир этого танка Вармбрун уничтожил три «Шермана».



Подбитый «Тигр» из 2-й роты 101-го тяжелого танкового батальона СС.



В этот «Тигр» из 2-й роты попало несколько снарядов. Обратите внимание - из пробоины в вертикальном лобовом бронелисте корпуса (непосредственно ниже ствола орудия) торчит неразорвавшийся снаряд.

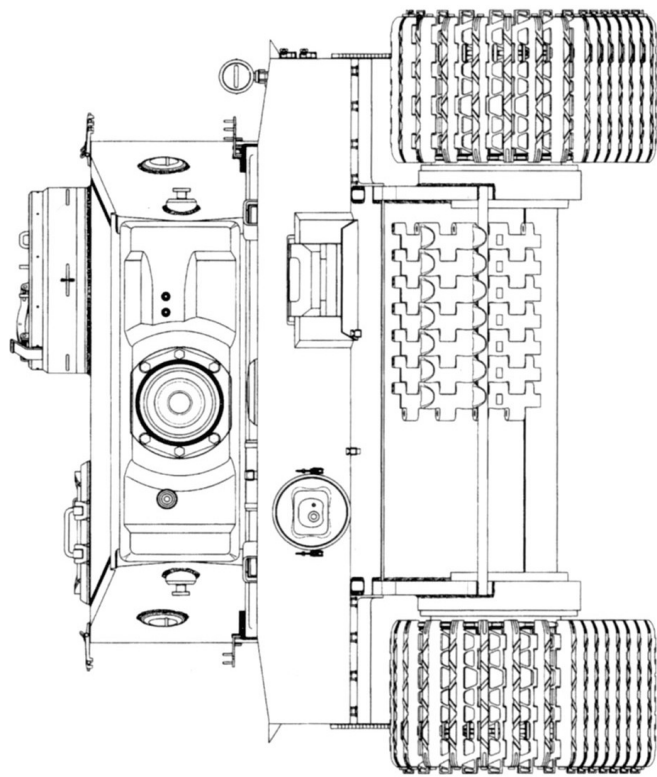
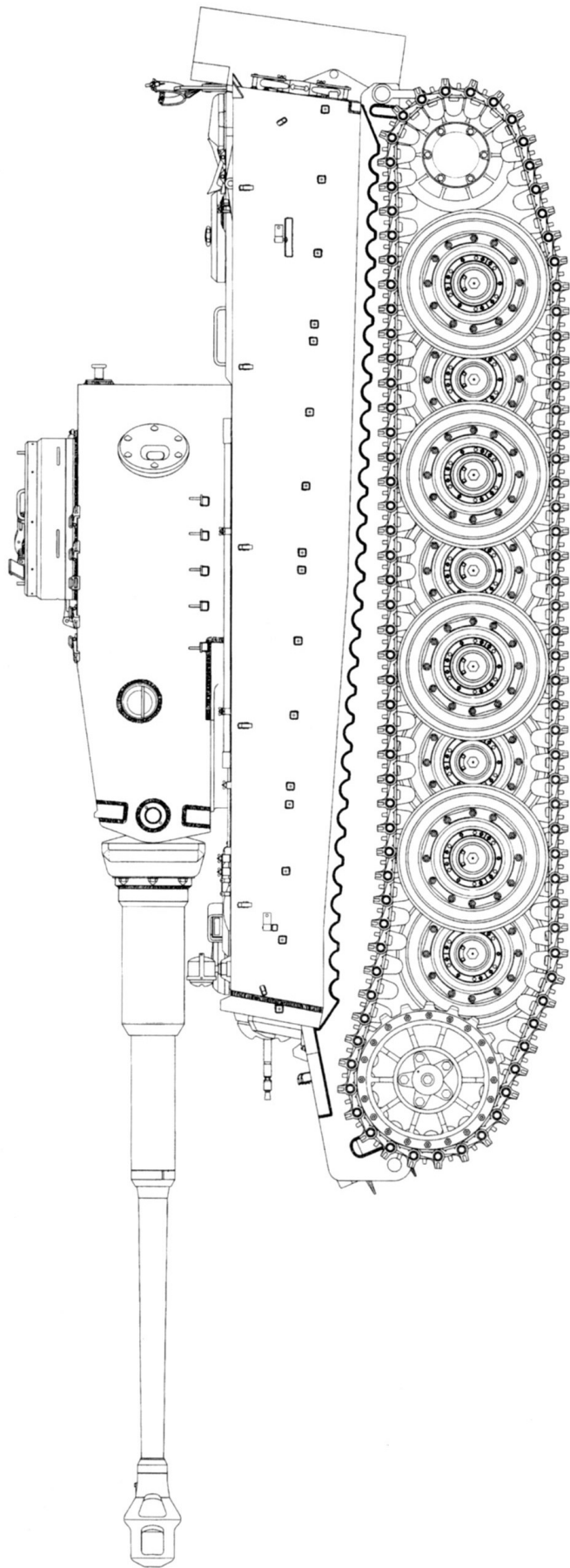

Импровизированный «Тигр» из импровизированного подразделения - schwere PanzerKompanie Hummel. Танк с тактическим номер «111» собран из нескольких «Тигров» разных серий выпуска. Этот «Тигр» был подбит 6 января 1945 г., schwere PanzerKompanie Hummel тогда входила в состав 506-го тяжелого танкового батальона. Башня - раннего выпуска, без контейнера, корпус характерен для танков «среднего» выпуска, а ходовая часть - для самых последних «Тигров». На танке на прочь отсутствуют подкрылки и надусеничные крылья. Инструмента - не полный комплект.

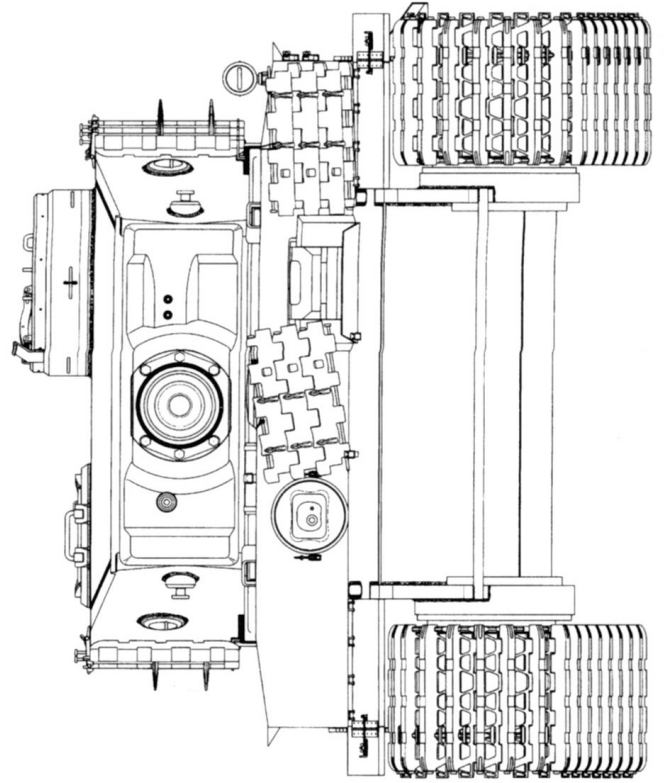
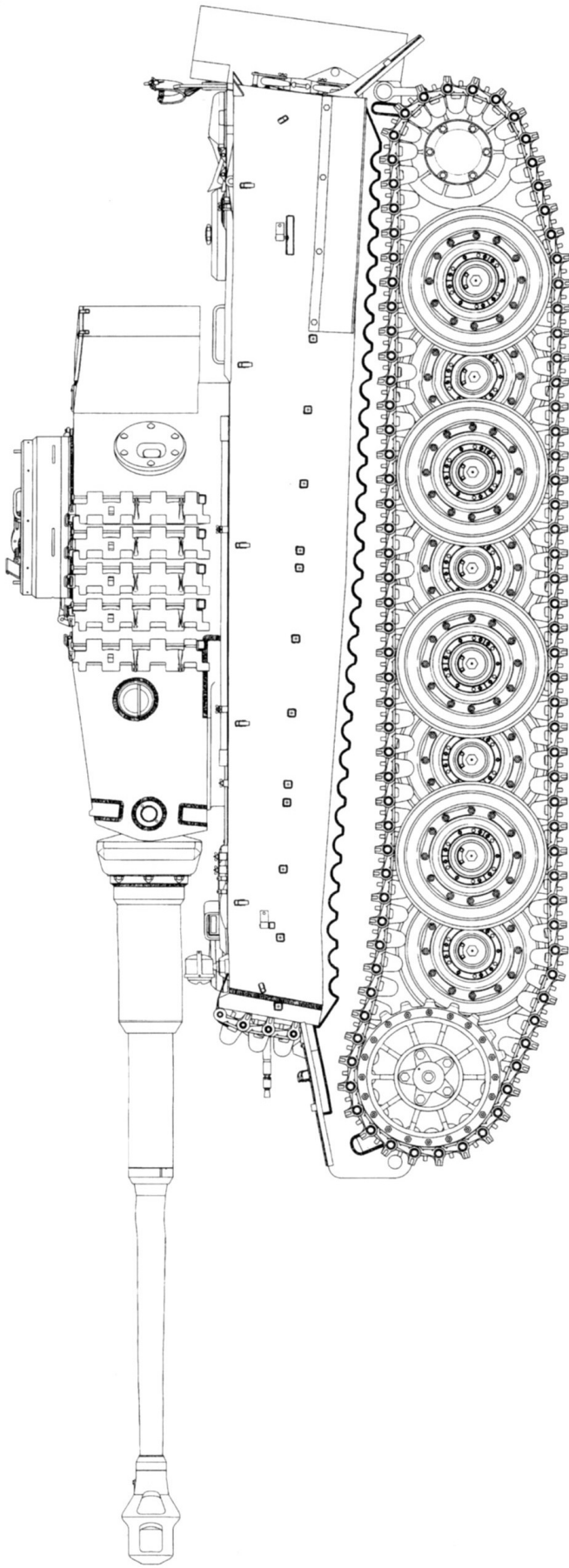

Еще один «Тигр», собранный из нескольких танков. Машина также принадлежит *schwere PanzerKompanie Hummel*. Танк имел бортовой номер «411» - машина командира 1-го взвода 4-й роты 506-го тяжелого танкового батальона. «Тигр» с бортовым номером «411» был подбит 15 января 1945 г. на побережье озера Балатон. Башня - раннего выпуска, но уже с контейнером *Rommelkiste*. На корпусе сохранилась часть надгусеничных крыльев. Опорные катки характерны для «Тигров» раннего выпуска. Экипаж упорно пытался закрепить траки боевых гусениц между курсовым пулеметом и смотровой щелью механика-водителя. Отчасти это сделать удалось.



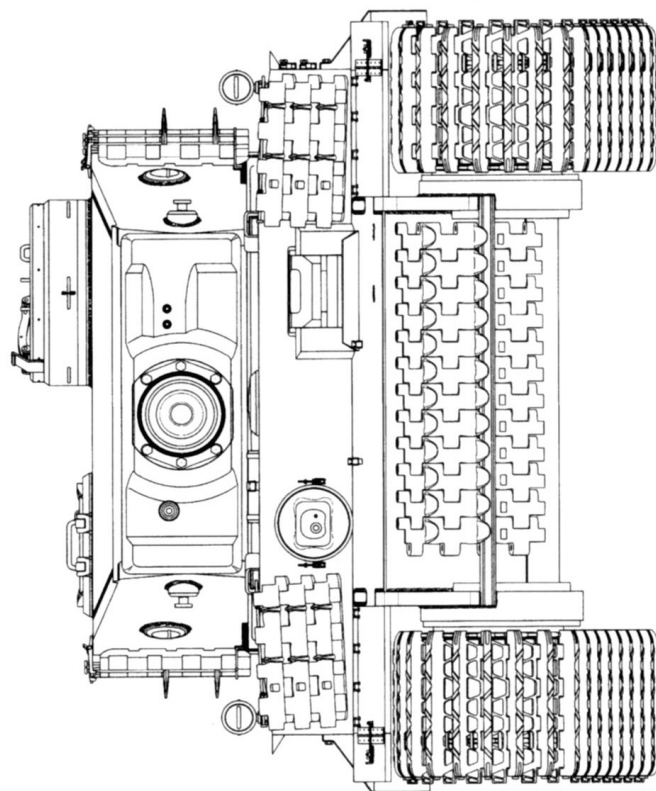
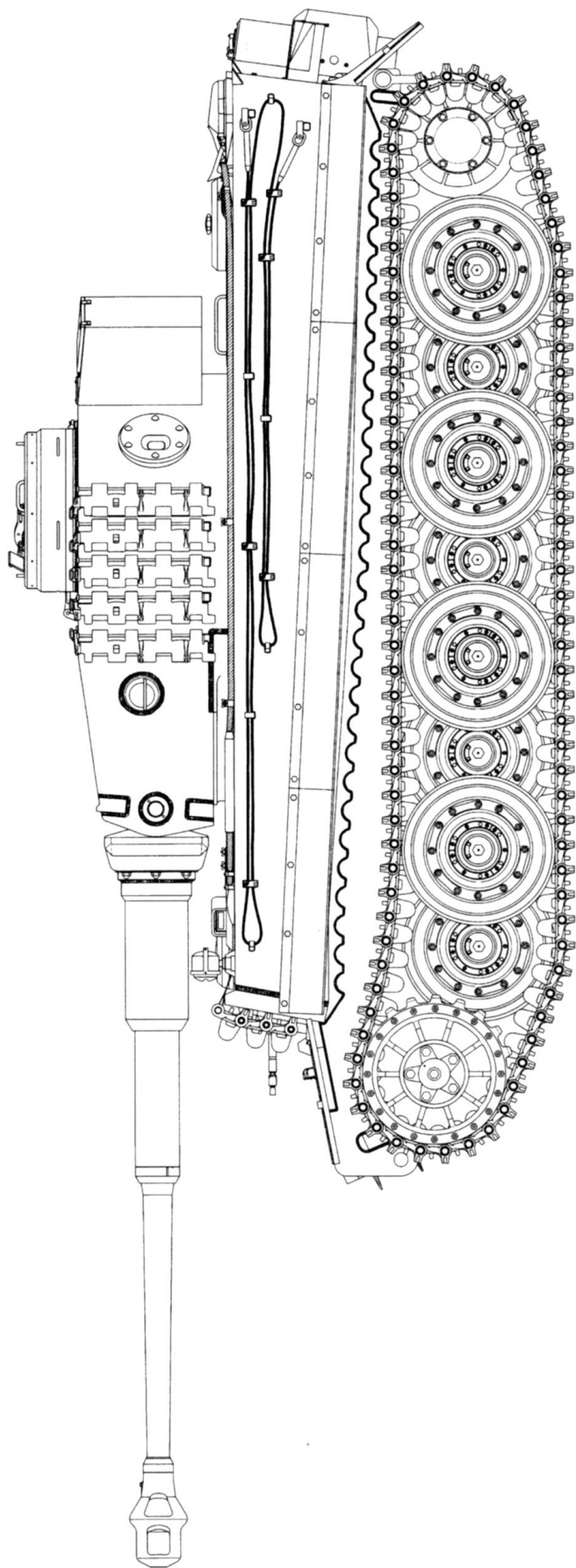

«Сборный» танк «Тигр» из Tigergurre Fehrman, Германия, весна 1945 г. Бортовой код машины - «F01». Корпус - от «Тигра» поздней серии раннего выпуска, без фильтров Feifel. Ходовая часть и гусеницы - от последних серийных «Тигров»: ленивец малого диаметра, новая втулка ведущего колеса. Башня характерна для танков «средних серий» раннего выпуска (нет эпископа заряжающего, бронеколпак вентилятора установлен на первоначальной позиции, в то же время напрочь отсутствуют кронштейны под дымовые гранатометы).



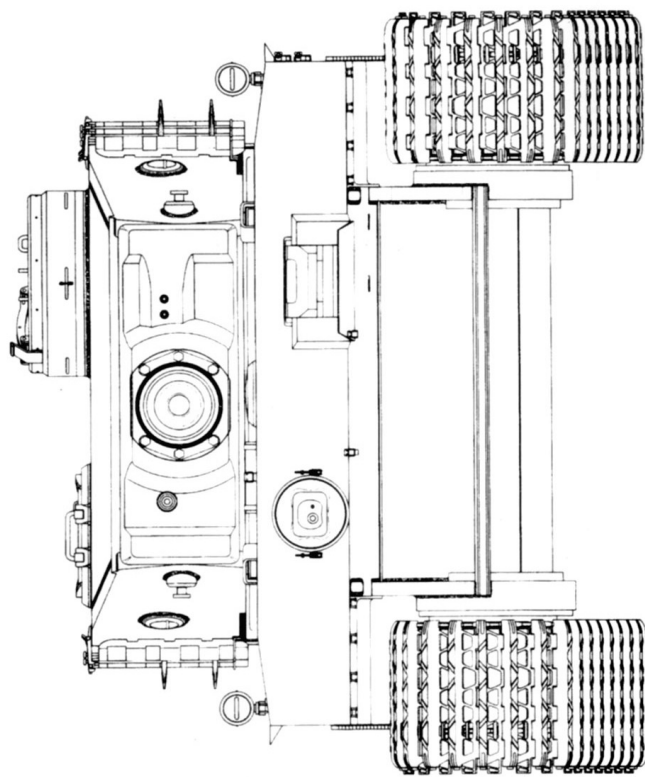
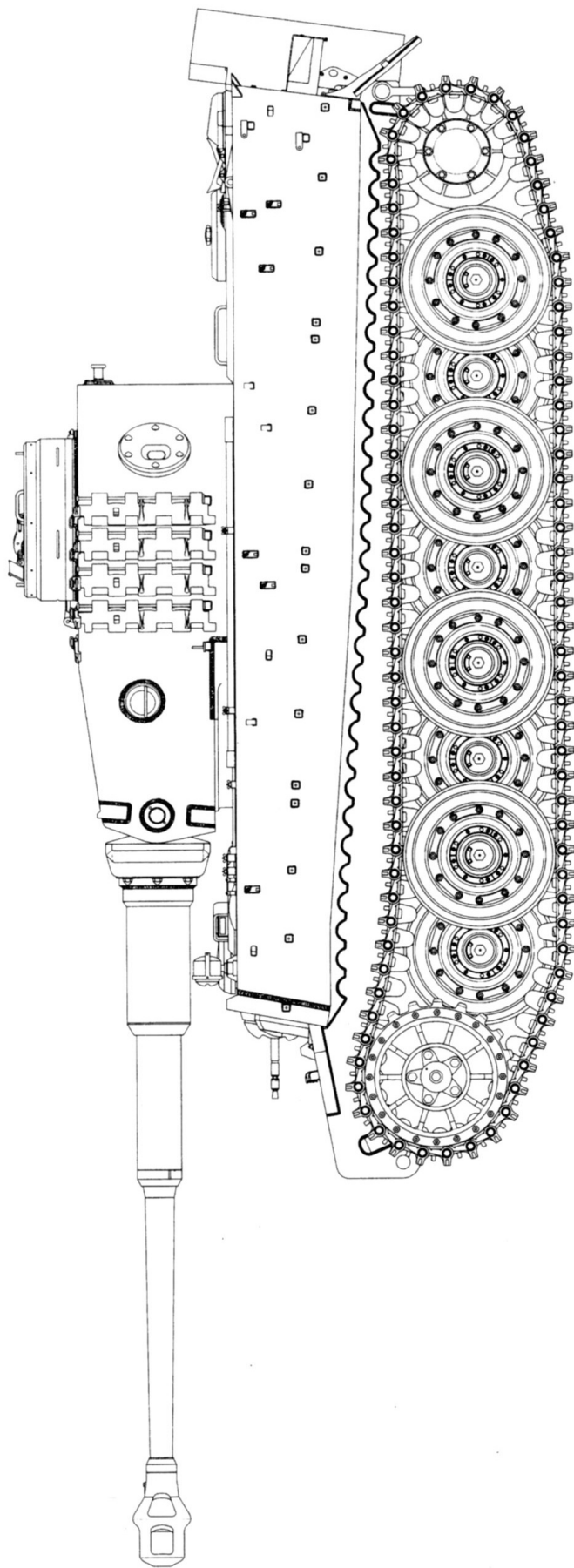

Гибридный «Тигр» фельдфебеля Белофа из Tigergrube Fehrman, бортовой код «F13». Экипаж подорвал свою машину 11 апреля 1945 г. Танк почти аналогичен машине «F01», но на «F13» нет контейнера Rommelkiste. Задние подкрылки установлены, передние - нет, надусеничных крыльев также нет.





Первоначально «Тигр» с тактическим номером «007» принадлежал командиру 101-го тяжелого танкового батальона СС фон Вестерхагену. Именно в этой машине нашел 8 августа 1944 г. принял смерть знаменитый Михаэль Витман. Боевые товарищи отомстили за гибель танкового аса уже на следующий день: без потерь со своей стороны они подбили 47 танков союзников (в том числе 38 машин Канадской армии).

дошедшими из Кана «Тиграми» Мёбиуса». Атака Виллер-Бокажа началась в 14.00. Роты понесли некоторые потери от огня британских противотанковых пушек, смогли уничтожить большое количество танков и бронетранспортеров. Две сильно ослабленные роты «тигров» и одна рота «четверок» из учебной дивизии сумели остановить наступление полнокровной 7-й британской бронетанковой дивизии, сохранив фланг всей группировки немецких войск в Нормандии ценой потери шести «Тигров» и двух Pz.Kpfw. IV. Британские танки остановились, 7-я дивизия потеряла 27 танков (20 «Кромвеллей», четыре «Шермана Фарфлая» и три «Стюарта») и 37 других единиц бронетехники. Потери в личном составе составили почти



«Тигр» с бортовым номером «221» был поражен несколькими 6-фунтовыми снарядами в лобовую часть в бою 27 августа 1944 г. под Гизорсом. Из экипажа уцелел лишь командир - унтерштурмфюрер Георг Хантуш, позже, в период наступления в Арденнах, он командовал «Королевским Тигром».



«Тигр» из 1-й или 3-й роты 101-го тяжелого танкового батальона СС. Танк был подбит в Марли 30 августа 1944 г. уже после переправы через Сену.



Согласно ряду источников запечатленный на снимке «Тигр» имел тактический номер «324» и принадлежал 3-й роте (ранее машина входила в состав 1-й роты и имела номер «121») 101-го тяжелого танкового батальона СС. Вероятно его подбили 30 августа 1944 г. на поле между Конкурром и Окс-Мари. Ряд признаков (место написания тактического номера, отсутствие запасных гусеничных траков и прочее) дает основание усомниться в истинности вышеуказанного вывода. Вероятно - «Тигр» состоял на вооружении одной из рот 503-го тяжелого танкового батальона.



«Тигр» из 1-й или 3-й роты 101-го тяжелого танкового батальона СС. Танк был подбит 30 августа 1944 г. в Марли. С его буксировкой у немцев ничего не вышло.



«Тигр» с бортовым номером «822» из 8-й тяжелой танковой роты 2-й панцердивизии СС «Дас Рейх», зима 1942-43 г.г.; на крыше моторного отделения уложены транспортные гусеницы. Рота была сформирована в середине ноября 1942 г. в Фаллингбостиле, а в начале февраля 1943 г. приняла боевое крещение в боях за Харьков, где потеряла два «Тигра». Затем роту перебросили в район западнее Белгорода. В период проведения операции «Цитадель» рота уничтожила значительное количество советских танков, собственные потери составили один «Тигр». В конце июля 1943 г. подразделение получило из 13 s.SS.Pz.-Abt 1-й панцергренадерской дивизии СС «Лейбштандарт Адольф Гитлер» десять «Тигров». В августе рота бок о бок с частями дивизии СС «Мертвая голова» отражала атаки советских войск на Миус-фронте. В ноябре 1943 г. рота вела арьергардные бои под Житомиром, а в начале 1944 г. - под Шепетовкой. Последние три «Тигра» рота потеряла в районе Синкова. Роту отвели на переформирование; в составе s.Pz.-Abt. 102 (502) она принимала участие в боях в Нормандии. Затем ее укомплектовали танками «Тигр II» и вновь направили на Восточный фронт. За 13 месяцев боев с февраля 1943 г. по март 1944 г. рота потеряла 30 «Тигров», включая машины, переданные из 13 s.SS.Pz.-Kр из 1-й панцергренадерской дивизии СС «Лейбштандарт Адольф Гитлер». Самым результативным танкистом роты стал оберштурмфюрер Каллс, Каллс попал в плен к союзникам в период боев в Нормандии.

сотню убитых и несколько сотен раненых солдат и офицеров. Виттман сам один расправился с бронетанковой бригадой, увеличив свой счет на 21 танк и 22 бронетранспортера всего за 20 минут боя! Германская пресса была нетично лаконичной: «21 вражеский танк за 20 минут».

За этот бой Виттман получил звание гауптштурмфюрера и Мечи на Рыцарский крест. В июле он сменил оберштумбанфюрера СС Гейнца фон Вестерхагена в должности командира 101-го тяжелого танкового батальона СС. Командиром батальона Михаэль Виттман оставался недолго. Менее чем через две недели, 8 августа 1944 г., танковый ас нашел свою смерть при попытке повторить свой успех при Виллер-Бокаже. На опушке Гарцеллесского леса перед Виттманом развернулась панорама наступающей на высоты, занятые 101-м батальоном 2-го польского бронетанкового полка. «Тигры» выбили 32 из 36 польских «Шерманов», но тут удача изменила Виттману. Ас погиб, подробности его гибели остались не известными.

Заслугу в уничтожении величайшего танкового аса приписывают себе танкисты множества подразделений союзников: поляки (2-й эскадрон 2-го бронетанкового полка и 24-й уланский полк), американцы (американская авиация бомбила позиции 101-го батальона тяжелых танков, однако зарегистрированное попадание имело место только по позициям ... канадских артиллеристов), англичане (51-я шотландская дивизия) и канадцы (4-я бронетанковая дивизия). С наибольшей вероятностью Виттман погиб от снарядов польских «Шерманов» из 2-го бронетанкового полка. Всего за годы второй мировой войны Михаэль Виттман уничтожил 138 танков и 132 противотанковые пушки

Schwere SS-Panzer Kompanie 8./SS-Panzer Regiment 2

Формирование тяжелой танковой роты 2-й панцергренадерской дивизии СС «Дас Рейх» началось согласно приказу командования войск СС от 15 ноября 1942 г. Рота формировалась в де-

кабре в Фаллингбостеле. Подразделением «Тигров» стал командовать гауптштурмфюрер Фриц Херциг.

Рота была отправлена под Харьков, где присоединилось к дивизии «Дас Рейх». Подразделение в короткий срок добилось значительных успехов. В феврале-марте рота действовала северо-западнее Харькова, под Аолками и Ольшанами.

В тяжелых боях за Харьков погиб новый командир роты гауптштурмфюрер СС Цейсс. В второй половине марта рота «Тигров» сражалась в районе Белгорода.

Schwere SS-Panzer Kompanie 8 принимала самое активное участие в операции «Цитадель» с первого дня. «Тигры» роты наступали на Обоянь. 5 июля рота прорвала советскую оборону, а 6 июля «Тигры» вели бой с советским бронепоездом. В этом бою погиб очередной командир роты - оберштурмфюрер СС Лоренц. Кульминацией участия роты в операции «Цитадель» стала танковая битва под Прохоровкой 12 июля 1943 г. В сражении принимали участие



«Тигр» с бортовым номером «832», февраль 1943 г.

все три тяжелые танковые роты СС, уничтожив в общей сложности порядка 120 советских танков. В ходе отступления германских войск 8-я тяжелая танковая рота прикрывала отход к Днепру. Осенью и зимой 1943 г. рота удерживала позиции по Днепру. В это период от полученных ран скончался командир роты гауптштурмфюрер СС Тетш. В период с 7 по 11 ноября «Тигры» 8-й

роты сражались под Фастовым и Белой Церковью. Рота являлась мобильным резервом, своевременное вмешательство «Тигров» в ряде случаев позволило удержать несколько ключевых пунктов обороны. В который раз уже в роте сменился командир - под Белой Церковью погиб гауптштурмфюрер СС Тенсфилд. Вторую половину ноября рота действовала в лесистой местности меж-

ду Радомышлем и Житомиром. Здесь экипаж гауптшарфюрера СС Соренца уничтожил советский танк, занесенный на боевой счет роты как 300-я победа. В начале февраля 1944 г. в роте оставался один исправный «Тигр», но к концу месяца из Германии прибыло пополнение - десять новых тяжелых танков. Пополнение поступило вовремя - 3 марта началось весеннее наступление Крас-



Новенький «Тигр» сфотографирован на улице южнорусского городка, танк всего две недели назад сошел с заводской сборочной линии.



Тот же самый танк, вид сзади, кормовая часть башенного контейнера в белый цвет пока не окрашена и сохраняет серую заводскую окраску.



«Тигр» с бортовым номером «812» движется в авангарде колонны Pz.Krfw. III из 2-й панцердивизии СС «Дас Рейх».



Танк с бортовым номером «823» (бывший «832») имел опознавательный знак в виде креста не нормально большого размера.

Рейхсфюрер СС Генрих Гиммлер в танке «Тигр» с бортовым номером «823» (новый номер покрашен поверх старого - «832»). Визит главы СС на фронт состоялся в мае 1943 г.





Танк «Тигр» с бортовым номером «812» на учениях.

«Тигр» с бортовым кодом «S13», обратите внимание на эмблему на башне, лето 1943 г., район Харькова. Первоначально рисунок некоего существа являлся эмблемой транспортной роты, но затем был принят в качестве эмблемы роты тяжелых танков дивизии «Дас Рейх».

На марше танки «Тигр» с бортовыми кодами «S13» и «S33». Танк с бортовым кодом «S33» был потерян в бою в декабре 1943 г.



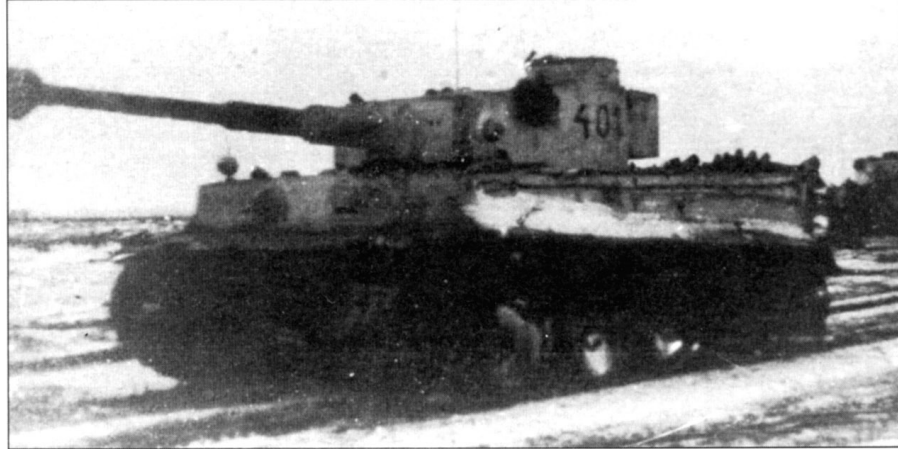

Танк командира 9-й роты тяжелых танков из дивизии СС «Тотenkopf», наступление на Харьков.

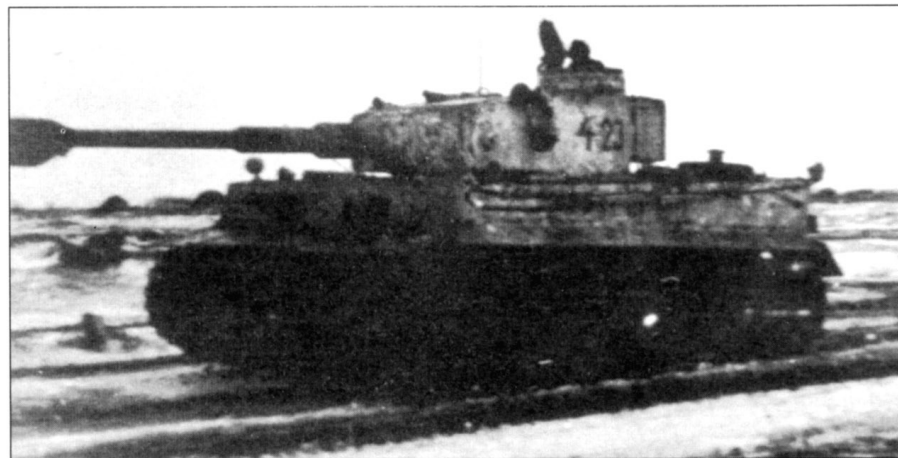

«Тигр» с бортовым номером «423», белая зимняя окраска сильно облезла. Первая цифра номера («4») указывает на принадлежность машины 4-й роте тяжелых танков. Стиль изображения цифр аналогичен использовавшемуся в роте тяжелых танков 1-й панцергренатерской дивизии СС. «Тигры» из s.SS-Pz.-Kp. 3-й панцергренатерской дивизии СС «Тотenkopf», в отличие от «Тигров» дивизии «Лейбштандарт Адольф Гитлер», оснащались мортирками для отстрела дымовых гранат.

«Тигр» из 9-й роты тяжелых танков из дивизии СС «Тотenkopf» на марше в период отступления после неудачной операции «Цитадель». Танк сопровождают панцергренатеры. На лицах бойцов написана тяжелая усталость.

ной Армии. В боях за Семилинцы «Тигры» вывели из строя 31 советский танк, однако рота оказалась отрезанной от главных сил. В окружении были потеряны все шесть боеспособных «Тигров». Часть личного состава роты, поодиночке или в составе экипажей, смогла просочиться сквозь кольцо окружения. Костяк роты был эвакуирован в Германию, где началось формирование 102-го тяжелого танкового батальона СС. Остатки личного состава 8-й роты составили ядро 1-й роты 102-го тяжелого танкового батальона.

(Schwere) SS-Panzer Kompanie 8./ SS-Panzer Regiment 3

Тяжелая танковая рота 3-й панцергренатерской дивизии СС «Мертвая голова» начала формироваться 15 ноября 1942 г. в Фаллингбостеле. На фронт рота была отправлена в январе 1943 г. под Харьков вместе с остальными тяжелыми танковыми ротами I танкового корпуса СС. «Тигры» дивизии «Мертвая голова» принимали участие в боях за Харьков и Белгород. Затем, в апреле



1943 г., вместе с остальными тяжелыми танковыми ротами СС, рота вошла в состав Tiger-Abteilung Gen.Kdo. I. SS PzKorps. Операция «Цитадель» - часть боевой истории роты. После изменения номера 1-го танкового корпуса на 2-й, рота изменила наименование с 8-й роты 3-го танкового полка СС на 2-ю роту schwere SS-Panzer Abteilung Gen.Kdo.II.SS PzKorps. 22 октября 1943 г. schwere SS-Panzer Abteilung Gen.Kdo.II.SS PzKorps был преобразован в 102-й тяжелый танковый батальон СС.

Schwere SS-Panzer Abteilung 102 (502)

В апреле 1943 г. был сформирован Tiger-Abteilung Gen.Kdo. I. SS PzKorps. Батальон существовал большей частью на бумаге, поскольку вошедшие в него роты были разбросаны по разным участкам фронта. Единственный случай совместного действия тяжелых танковых рот СС - сражение под Прохоровкой. После сражения на Курской дуге в бронетанковых частях войск СС произошли многочисленные структурные изменения. I танковый корпус СС стал II, а панцергренадерская дивизия СС «Лейбштандарт Адольф Гитлер» послужила ядром вновь формируемого I танкового корпуса СС «Лейбштандарт Адольф Гитлер». Батальон «Тигров» II танкового кор-

Танки «Тигр» из тяжелой танковой роты дивизии СС «Мертвая Голова» прикрывают отступление немецких войск из района Курского выступа, август 1943 г. Колонна направляется к реке Миус. Рота формировалась в середине ноября 1942 г., в конце февраля 1943 г. роту перебросили на Восточный фронт, под Харьков. За время боев на этом участке советско-германского фронта рота потеряла два «Тигра». В период операции «Цитадель» в составе 9 s.SS-Pz.-Кр. имелось только 15 танков «Тигр». Один из них потерял 7 июля 1943 г. в результате прямого попадания снаряда, экипажу удалось вовремя покинуть машину. Это была единственная потеря роты в период операции «Цитадель». Советское наступление отбросило в конце августа немецкие войска к Харькову. 9-я рота лишилась в этих боях двух новых «Тигров», поступивших в подразделение в конце июля. Осенью 1943 г. 9 s.SS-Pz.-Кр. вела бои в районе Алексеево - Степановка - Полтава - Марьямполь. Зимой 1943-44 г.г. рота принимала участия в ожесточенных боях в районе Петровка - Большая Вика - Алексеево. К середине апреля 1944 г. рота потеряла все 30 когда поступивших в нее «Тигров». В мае-июле 1944 г. 9 s.SS-Pz.-Кр. получила 23 танка «Тигр», несколько машин было потеряно в боях под Таргу-Фрамосом и Яссами. С августа по декабрь рота действовала северо-восточнее Варшавы. За четыре месяца боев потери роты составили пять танков «Тигр». Зимой 1944-45 г.г. всего за неделю потери роты составили восемь танков. В конце марта 1945 г. рота лишилась еще шести «Тигров». Последние бои рота провела южнее Линца, где потеряла еще два танка. Личный состав 9 s.SS-Pz.-Кр. сдался в плен американцам, но союзники передали эсэсовцев Красной Армии. Расплата с танкистами дивизии «Мертвая голова», уничтожившими за 15 месяцев войны более тысячи советских танков была жестокой - немногие из них попали в лагеря для военнопленных. Всего через 4-ю, а затем 9-ю роту тяжелых танков прошло порядка 60 танков «тигр». Танковые асы в роте несомненно имелись, однако их имена история не сохранила.



«Тигр» из 102-го тяжелого танкового батальона СС, снимок сделан в конце апреля 1944 г. Батальон покинул район боевой подготовки в окрестностях голландского города Ольдебрук 11 июня 1944 г. и прибыл в Нормандию к 7 июля. Танкисты из s.SS-Pz.-Abt. 102 сражались, главным образом, с британскими войсками, уничтожив в период с 10 июля по 22 августа 1944 г. 230 танков, 28 противотанковых орудий, 19 полугусеничных бронетранспортеров, четыре броневедомоля М8, 34 грузовика и захватив большое количество трофеев. «Ас из асов» Вилли Фей уничтожил в Нормандии 88 единиц бронетехники. Из 45 танков «Тигров», имевшихся в s.SS-Pz.-Abt. 102 на момент прибытия на фронт в боях было потеряно порядка двадцати. После боев в Нормандии батальон получил на вооружение танки «Тигр II».

пуca СС сократился - из него изъяли роту, которая вошла в состав формируемого I танкового корпуса СС «Лейбштандарт Адольф Гитлер». 22 октября 1943 г. Tiger-Abteilung Gen.Kdo. I SS PzKorps был преобразован в schwere SS-Panzer Abteilung 102, но этот батальон также существовал лишь на бумаге. Только в начале 1944 г. с началом формирования 3-й роты батальон стал обретать реальные очертания. Батальон формировался на территории Нидерландов, командиром был назначен штурмбаннфюрер СС Ганс Вейсс. К маю 1944 г. в батальоне имелось 45 положенных по штату танков «Тигр». После вторжения союзников в Нормандию батальон перебросили на побережье Па-де-Кале, где как считало немецкое командование высалятся главные силы союзников. В районе Па-де-Кале батальон сосредоточился к 13 июня 1944 г. К концу июня стало ясно, что никакого десанта через Па-де-Кале не будет - плацдарм в Нормандии все расширялся. С 27 июня по 2 июля батальон прибыл в Париж. 1 июля командиру батальона было при-

своено звание обершттурмбанфюрер СС. Из Парижа батальон направился в Кан. На марш по причине атак авиации союзников ушло больше недели. В районе Кана батальон сосредоточился только 10 июля, причем было выведено из строя десять «Тигров», которые удалось отремонтировать лишь к 20 июля.

В бой «тигры» батальона вступили 10 июля. Тяжелые танки атаковали захваченную союзниками высоту 112. 2-я рота поддерживала действия 12-го танкового полка СС из танковой дивизии СС «Гитлерюгенд». «Тигры» уничтожили 15 канадских танков, собственные потери составили две машины. 22 июля батальон принял участие в контрнаступлении на Мальтот. В июле 2-я рота 102-го тяжелого танкового батальона уничтожила 18 танков, 15 противотанковых пушек и 25 броневедомолей. В начале августа «Тигры» отражали наступление союзников, известное как операция «Тоталайз». 9 августа остатки батальона отошли к Фалезу. Здесь все девять исправных «Тигров» свели во 2-ю роту. 19 августа был тяжело ранен командир

батальона обершттурмбанфюрер СС Вейсс. На следующий день экипаж подорвал последний боеспособный в батальоне «Тигр», поскольку не имелось возможности переправить тяжелый танк через Сену. За период с 10 июля по 20 августа «тигры» 102-го батальона вывели из строя 227 танков и других единиц бронетехники.

В середине 1944 г. батальон реформировали и перевооружили «Королевскими Тиграми». В декабре номер батальона сменился со 102-го на 502-й, а 502-й тяжелый танковый батальон вермахта стал 511-м.

Schwere SS-Panzer Abteilung 103 (503)

После реорганизации в составе войск СС первых двух тяжелых танковых батальонов 1 ноября 1943 г. штаб войск СС отдал приказ о формировании третьего тяжелого танкового батальона - на базе II./SS-Panzer Regiment 11. 11-й танковый полк входил в состав 11-й панцергренадерской дивизии Nordland, действовавшей



«Тигр» с тактическим номером «211». На броне остались остатки маскировки - срубленные ветки деревьев.



Одним из первых в батальоне был потерян «Тигр» с тактическим номером «211», машина досталась союзникам в качестве трофея. Дневные марши ближе к завершению сражений в Нормандии стали представлять собой абсолютно самоубийственное предприятия из-за действий авиации.



Тот же танк, снимок сзади сбоку. Камуфляжная окраска из длинных полос песочно-желтого цвета поверх зеленых и коричневых пятен была характерна для танков 102-го батальона СС.

в Югославии. Батальон стал именоваться schwere SS-Panzer Abteilung 103. Личный состав не имел опыта танковой войны. Формироваться он начал 1 июля 1943 г. на полигоне Графенвохр и не имел танков вообще. Его переформировали (но не переименовали!) в обычный пехотный батальон, который сражался в Югославии с партизанами. Приказ на формирование тяжелого танкового батальона поступил, однако тяжелая для

немцев ситуация, сложившаяся на Балканах не позволила его выполнить немедленно. Батальон стало возможным вывести из боев только в конце ноября 1943 г. В январе 1944 г. батальон длительное время перебазировался из Югославии в Голландию. Масса различных препятствий помешала создать по-настоящему боеспособную часть. 103-й тяжелый танковый батальон стал выполнять в войсках СС те же функции, что и schwere

Panzer Ersatz- und Ausbildungs Abteilung 500 в вермахте - подготовку экипажей танков «Тигр» для 101-го и 102-го тяжелых танковых батальонов СС.

Как следует из номера, 103-й тяжелый танковый батальон предназначался для III танкового корпуса СС. Вооруженный «Тиграми I» батальон так никогда и не появился на фронте, а 18 октября 1944 г. батальон получил первый «Королевский Тигр».



Снимок сделан канадскими солдатами 30 августа 1944 г. «Тигр» с тактическим номером «223» был брошен экипажем из-за разорванной правой гусеницы 25 августа в нескольких километрах от Сены.

**(Schwere) Panzer Kompanie 13/PR
«Grossdeutschland»
(sPzKp 9/PR GD)**

13 января 1943 г. 3-я рота 203-го танкового полка была преобразована в 13 (тяжелую) танковую роту танкового полка «Великая Германия» панцергренадерской дивизии «Великая Германия». На вооружение роты поступило девять «Тигров» и 10 танков Pz.Kpfw. III. Командиром роты был назначен гауптман Валрот. Первый бой роты повела в районе Харькова 7 марта 1943 г. Всего за месяц боев роты, потеряв один «Тигр», уничтожила 30 танков противника, в основном - Т-34.

В апреле роту отвели с фронта в Германию, где формировался тяжелый танковой батальон дивизии «Великая Германия». В составе III (тяжелого) танкового батальона рота сменила номер с 13-го на 9-й.

9-я рота принимала участие в операции «Цитадель», поддерживая наступление XLVII танкового корпуса на Черкасское, которое обороняла советская 214-я танковая бригада. Ценой семи поврежденных «Тигров» (все танки были позже отремонтированы) рота вывела из строя десять танков Т-34. 4 августа роту отвели к Ахтырке, где она присоединилась к III батальону.

**(schwere) Panzer Abteilung III/
Panzer Regiment
«Grossdeutschland»**

Майор Герберт Гомилле 1 мая 1943 г. был назначен командиром III батальона, а сам батальон получил приказ передислоцироваться из Коттбуса в Зеннелагер для переучивания на танки «Тигр». Собственно переучивания и не требовалось - большинство танкистов батальона уже воевали на тяжелых танках. Роты батальона получили номера с 9-й по 11-ю. 9-я рота, ранее имевшая номер 13 находилась на Восточном фронте и уже имела на вооружении танки «Тигр». 10-й ротой стала бывшая 3-я



Танк «Тигр» с бортовым номером «40» дивизии «Гроссдойчланд», обратите внимание на полотнище быстрой идентификации с воздуха. Снимки сделаны в период контрнаступления немецких войск под Харьковом. Имеется информация, что запечатленный на снимке танк «Тигр» с бортовым номером «40» в этих боях был выведен из строя.



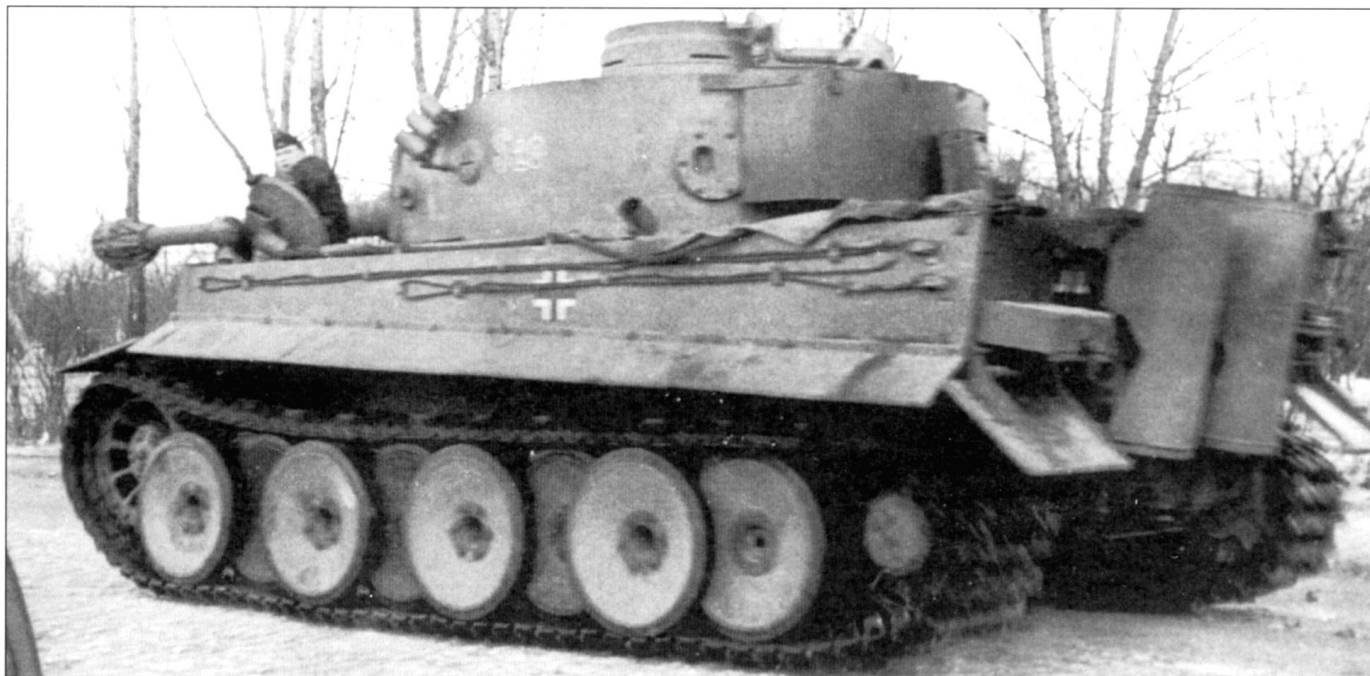

Танк «Тигр» тяжелой танковой роты из панцергренадерской дивизии «Великая Германия», начало зимы 1941 г., район Харькова. В этот период танки роты имели двухзначные тактические номера и литеру «S» из-за чего их легко спутать с машинами из 505-го тяжелого танкового батальона. На вооружении роты имелись «Тигры», окрашенные в заводских условиях как в серый, так и в желто-песочный цвета. Иногда поверх базовой окраски члены экипажа собственными силами наносили камуфляж.



Лето 1943 г., район Ахтырки. Хороший снимок танка «Тигр» с бортовым кодом «A02». Скорее всего, машина принадлежала 13-й роте тяжелых танков дивизии «Великая Германия».



«Тигр» с бортовым кодом «СО1» из 10-й тяжелой танковой роты, сентябрь 1943 г., район Днепра. Сформированная в январе 1943 г., 13-я тяжелая танковая рота дивизии «Гроссдойчланд» приняла боевое крещение в период наступления на Харьков. В период операции «Цитадель» рота действовала совместно с «Пантерами» из Pz.-brigade 10, рота не потеряла ни одного «Тигра». В начале августа 1943 г. номер роты изменился с 13 на 9-й, и она вошла в состав III бронетанкового батальона дивизии «Великая Германия». В середине августа 1943 г. рота вела бои в районе Ахтырки, затем - под Кировоградом и Черкассами, весной 1944 г. - в районе Таргул-Фрамос. Сокрушительное советское лето 1944 г. наступление застало роту в районе Вирбаллен - Гумбинен, где танкисты из этой Schwere Kompanie впервые познакомились с танками ИС-2. Количество боеспособных «Тигров» в подразделении все уменьшалось, последний танк роты потеряла в марте 1945 г. суммарные потери роты за два года войны составили примерно сто «Тигров», однако ущерб, нанесенный противнику танкистами роты, все равно был выше - 560 танков! Особо отличились фельдфебель Римпель, уничтоживший в одном бою 18 танков Т-34 («Тигр» Римпеля после этого боя пришлось опрavit в капитальный ремонт), и оберлейтенант Бейер, который в бою 16 ноября 1943 г. вывел из строя 10 танков Т-34.



«Тигр» с бортовым кодом «В12» имел камуфляж, на вертикальном лобовом листе корпуса укреплены справа и слева запасные гусеничные траки.



Танк командира 9-й тяжелой танковой роты дивизии «Великая Германия». В данном случае машина используется в качестве самоходно-артиллерийской установки: «Тигр» ведет навесной огонь с закрытой позиции. В июле 1944 г. части Красной Армии нанесли мощный удар в Восточной Пруссии, особенно ожесточенные бои шли в районе Вильковичкен - Тильзит. «Тигры» впервые столкнулись здесь с новейшими советскими тяжелыми танками ИС-2, однако в боях советские танкисты далеко не всегда в полной мере использовали преимущества своих машин. В то же время подразделения танков «Тигр» если тяжёлые потери: 6 августа 1944 г. в бою за высоту 51 было уничтожено четыре «Тигра», а 20 марта на последней стадии сражения за Кенигсберг 10-я рота потеряла два последних боеспособных «Тигра» (командиры экипажей унтерофицеры Фиурпфейль и Кронейс).

рота 501-го тяжелого танкового батальона, личный состав которой находился на отдыхе в Германии после африканских трудов. 11-й рота стала 3-я рота 504-го тяжелого танкового батальона, также воевавшего в Северной Африке. Поскольку личный состав не нуждался в переучивании, то уже в начале августа батальон соединился со своей 9-й ротой в районе Ахтырка - Харьков - Полтава. Батальон сходу вступил в затяжные бои, прикрывая отход немецких войск к Днепру. Батальон оборонял плацдарм у Кременчуга, пока части вермахта и войск СС переправлялись через Днепр. Экипаж «Тигра» фельдфебеля Йозефа Рампеля из 11-й роты буксировал свой поврежденный танк, когда встретил колонну советских танков. Люди Рампеля уничтожили 18 Т-34. За свой подвиг храбрый фельдфебель был удостоен Рыцарского креста. В бою 18 ноября «Тигры» батальона вместе с артиллерией вывели из строя 60 советских танков. 26 ноября войска 2-го Украинского фронта маршала Конева сбили тяжелый танковый батальон с занимаемых им позиций. 18 боеспособных «Тигров», которыми лично командовал майор Гомилле, уничтожили 29 советских танков, десять из них - на счету экипажа обер-лейтенанта Бауэра. Дивизия «Великая Германия» вел бои в районе Кировограда до конца года. В десятых числах января в этом районе снова началось крупное наступление Красной Армии. После того, как наступление

было отбито дивизию «Великая Германия» отвели с передовой в тыл, южнее Кировограда. Однако, в марте последовало новое крупное наступление советских войск. Фронт рухнул под натиском советской пехоты и танков, поддержанных огнем артиллерии и атаками авиации. Дивизия «Великая Германия» безостановочно отступала вплоть до Молдавии. Большую часть апреля «Тигры» держали оборону по железнодорожной линии Яссы - Кишинев. 26 апреля здесь началось очередное советское наступление - Яско-Кишиневская операция. 400 советских танков устремились на зловонную немецкую гадину под Тыргу-Фрумсом, фронт наступления составлял всего 10 км - 1 танк на каждые 25 м! Железный сталинский кулак с тремился к реке Вадул-Сирет, чтобы выйти на нефтепромыслы Румынии. Развернулось гигантское танковое сражение, в котором было уничтожено 150 советских танков, в основном ИС-2 (немцы выучили новую марку танка! Раньше они были исключительно Т-34). Батальон «Тигров» претендовал на 56 уничтоженных танков. Командир 10-й роты гауптман Бернгард Клемц поразил три ИС-2 за что 15 июня был удостоен Рыцарского креста. Командир батальона майор Гомилле получил ранение, его сменил майор Баумунк. В первый день своего командования майор сменил три «Тигра» - два были подбиты! День он завершил в третьем танке, проведя успешную контратаку.

Большую часть июня и июля батальон держал оборону у Бокау. 25 июля был получен приказ на перебазирование на границу Восточной Пруссии и Литвы, в район Шауляй - Гумбинен. К началу августа III батальон вывел из строя 69 советских танков и 61 противотанковую пушку. В ноябре батальон получил приказ эвакуироваться из окруженного Мемеля (Клайпеда), передав всю технику в 502-й тяжелый танковый батальон. 13 декабря 1944 г. началось перевооружение батальона танками «Королевский Тигр». Батальон стал называться schwere Panzer Abteilung Grossdeutschland.

Schwere Panzer Zug/ Panzer Abteilung 15

13 апреля 1943 г. верховное командование сухопутных войск Германии приказало сформировать усиленный взвод тяжелых танков (шесть «Тигров») для использования в качестве резерва группировки немецких войск на Сицилии. Взвод придавался 215-му танковому батальону. К выполнению приказа приступили немедленно. 20 мая взвод получил первые три «Тигра», остальные прибыли к 10 июня. 9 июля взвод прибыл на Сицилию. Здесь взвод, 2-ю роту 504-го тяжелого танкового батальона и два «Тигра», предназначенных для восполнения потерь 501-го тяжелого танкового батальона (всего 17 «Тигров») свели в одно фор-



«Тигр» из роты «Мейер» сфотографирован летом 1943 г. на учениях в Австрии. Рота была сформирована 26 июля 1943 г., боевую подготовку личный состав роты проходил в Австрии в районе Инсбрука. Роту направили в Италию, где с 22 января она принимала участие в боях под Анцио, из-за неэффективного командования действия роты в этом районе успешными назвать сложно. Рота Меуер действовала в районе Чесины, 3 марта 1945 г. рота вошла в состав 508-го тяжелого танкового батальона.



Танк Pz.Kpfw. VI Tiger Ausf. H1 с собственным именем «Strolch» («слихач») из Tiger-Gruppe Meyer, Априлия, Анцио-Неттуно, Италия, конец февраля - начало марта 1944 г. На борту башни заметен необычный в общем-то тактический номер - единичная цифра «8» красного цвета без окантовки. Собственное имя танка написано готическим шрифтом на лобовой бронелисте корпуса. Хорошо видна также изображенная в лобовой части корпуса эмблема танковой группы Мейера - черный крест на фоне белого геральдического щита.



Два снимка «Тигра» с собственным именем «von Eschnapur» из роты «Мейер», Италия, район Изола-Белла, февраль-март 1944 г. Машина окрашена в базовый зеленый цвет, поверх которого нанесены пятна коричневого цвета. Танк назвали в честь популярного в то время героя художественного фильма о приключениях в Индии. Тактический номер машины изменился на «112» после того, как рота «Мейер» стала 1-й ротой 508-го тяжелого танкового батальона.



Роты дистанционно управляемых танкеток

В конце 1943 - начале 1944 г.г. были сформированы две роты дистанционно управляемых танкеток Borgward B.IV (Sd.Kfz. 301). В качестве машин управления использовались танки Pz.Kpfw. VI Tiger Ausf. H1(E). Роты получили наименование schwere Panzer Kompanie (Funklenk) 313, 314 и 315. 313-я рота вошла в состав 508-го тяжелого танкового батальона как обычная линейная рота - 3/508. Точно так же 3-й ротой 504-го тяжелого танкового батальона стала schwere Panzer Kompanie (Funklenk) 314. 315-ю роту включили в состав Panzer-Lehr Division, в феврале 1944 г. ее частично перевооружили «Королевскими Тиграми». На базе 315-й роты танки «Тигр II» проходили войсковые испытания. Тогда же роту переименовали в schwere Panzer Kompanie (Fkl) 1. В момент передачи роты в Panzer-Lehr Division, в октябре 1943 г., в роте имелось десять «Тигров», теперь осталось три. Согласно сведениям на апрель 1944 г. на вооружении schwere Panzer Kompanie (Fkl) 1 состояло три танка Pz.Kpfw. VI Tiger Ausf. H1(E), пять Pz.Kpfw. VI Ausf. B Tiger II, 51 дистанционно управляемая танкетка Sd.Kfz. 301. К июню боеспособными оставались шесть тяжелых танков. Дальнейшая судьба «Тигров» из Panzer-Lehr Division остается по сей день загадкой. В рапортах от июля 1944 г., кода учебная танковая дивизия сражалась в Нормандии, нет ни одного слова про «Тигры». Нет упоминания о «Тиграх» и в листах потерь. За этот период единственный раз встречается упоминание о 1-й роте - 2 июля ее передали в 302 танковый (дистанционно управляемый) батальон и перевооружили штурмовыми орудиями StuG III, которые использовались как машины управления.

мирование, которое поступило в распоряжение командира 215-го батальона майора Гирга. Одновременно 215-й батальон вошел в импровизированный панцергренадерский полк Heingici только что сформированной панцергренадерской дивизии «Герман Геринг». Отсутствие опыта вождения и тактического использования тяжелых танков привело к потере десяти «Тигров» в первые три дня сражения. Боевые подразделения действовали в отрыве от ремонтных, поэтому не имелось возможности эвакуировать даже легко поврежденные машины. Их приходилось взрывать при отступлении. Профессионалы-танкисты использовались в качестве обычной пехоты при обороне аэродрома Гебрини. Изцелевших четырех «Тигров», три подорвали в последний день обороны Сицилии, а четвертый удалось все-таки переправить на Апеннинский полуостров через Мессинский пролив.

Tigergruppe Meyer (Tigergruppe Schwebbach)

Нездолго до падения Сицилии, 28 июля 1943 г., два взвода (восемь «Тигров») были переброшены в Италию. Здесь они действовали как отдельное формирование, получившее название Tigergruppe Meyer по фамилии командира. «Тигры» Мейера придали 46-му батальону истребителей танков. В составе батальона группа Мейера действовала с августа по ноябрь 1944 г. Следующее упоминание о группе Мейера встречается только в документах, датированных 4 февраля 1944 г. (уже не как о Tigergruppe Meyer, а как о Tigergruppe Schwebbach по фамилии нового командира). Tigergruppe Schwebbach была придана LXXXVI танковому корпусу, который действовал в районе Анцио. 11 мартацелевшие танки и личный состав вошли в 508-й тяжелый танковый батальон.

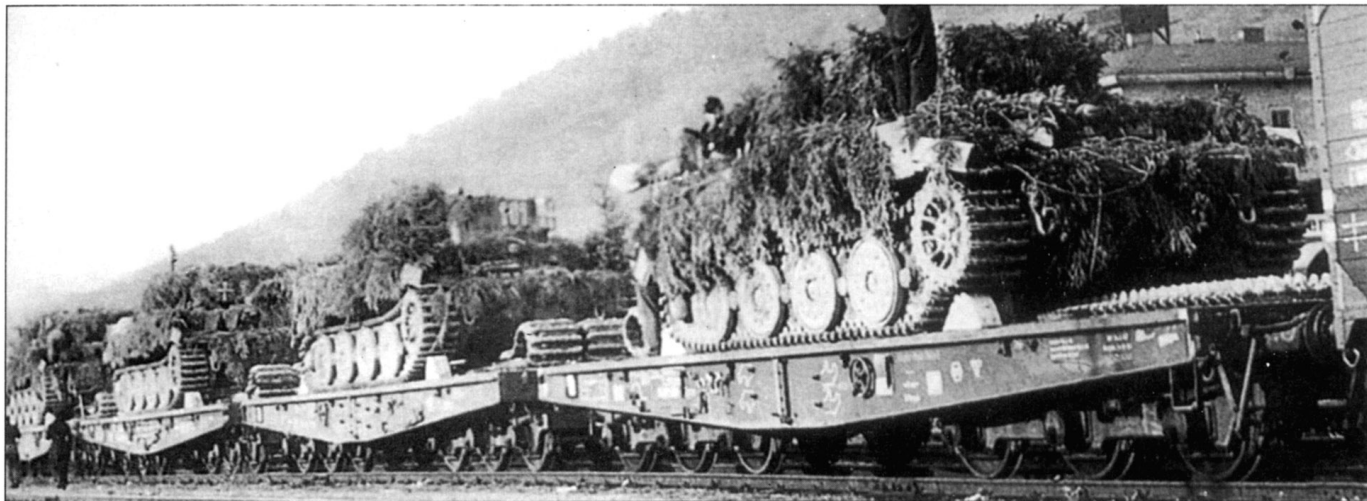

Авиация союзников заставила немцев маскировать танковые эшелоны как можно лучше. Снимок «Тигров» из Pz.-Abt. 301 сделан в октябре 1944 г. после окончания периода боевой подготовки. Батальон был сформирован в сентябре 1942 г. и первоначально не имел на вооружении «Тигров». Танкисты Pz.-Abt. 301 сражались на южном фланге советско-германского фронта. В октябре 1944 г. на вооружение батальона поступил 31 танк «Тигр» и дистанционно управляемые танкетки Borgward IV. С ноября 1944 г. по апрель 1945 г. батальон действовал в районе между Люксембургом и Кёльном. К 13 мая 1945 г. в батальоне осталось 13 «Тигров», только четыре из них находилось «на ходу».



Снимок танка «Тигр» из 301-го тяжелого танкового батальона с тактическим номером «113» сделан в окрестностях Графенвохра. Скорее всего фотография выполнена в октябре 1944 г.



Два «Тигра» из 301-го тяжелого танкового батальона были подбиты артиллеристами 5-го Его Величества Королевского Шотландского полка из 6-фунтовых противотанковых пушек в районе Гейленкирхена. Танк на переднем плане имеет пробойну в борту в районе моторного отделения. Батальон имел в своем составе три танковых роты, на вооружении каждой находилось по десять танков «Тигр» и по 18 танкеток Borgward IV. Почти все танки 301-го тяжелого танкового батальона вокруг кормового башенного контейнера Rommelkiste имели металлическую корзину для канisters. Не менее характерным для «Тигров» из Pz.-Abt. 301 являлось и место нанесения тактических номеров - в передней части бортов башни ближе к крыше.



25 февраля 1945 г. Снимок сделан после одного из редчайших боев «Тигров» и американских «Першингов». «Тигр» вышел из схватки с новейшим американским танком победителем. Увы, экипаж «Тигра» не долго торжествовал - немецкий танк застрял в руинах и его пришлось бросить.

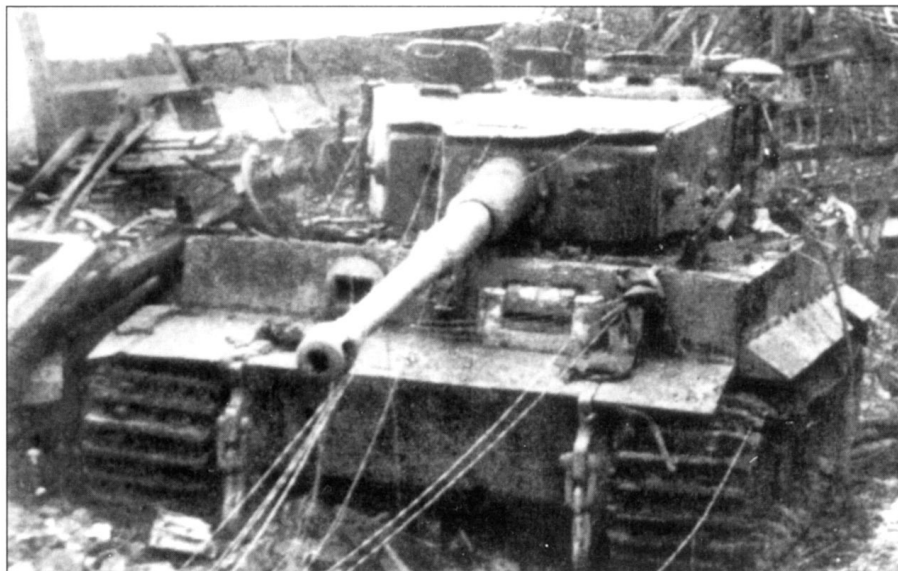

«Тигр» из роты «Хуммель». В роте имелись «Тигры» разных вариантов - со старыми башнями, с циммеритной обмазкой и без нее. Тактические номера на танках появились только после того как рота «Хуммель» вошла в состав 506-го тяжелого танкового батальона. После формирования в июле 1944 г. рота была направлена в район Арнема, где ее придали 10-й дивизии СС «Фрюндсберг». Затем рота воевала под Гентом, Утрехтом и Аахеном. 18 декабря 1944 г. рота вошла в состав оснащенного «Королевскими Тиграми» 506-го тяжелого танкового батальона в качестве 4-й роты. В ходе общего отступления германских войск на Западе рота держала оборону по Рейну в районе Кобленца, именно здесь рота потеряла свой последний танк.



«Тигр» с тактическим номером «111» представлял собой гибридный вариант. Ходовая часть и командирская башенка характерны для танков первых производственных серий.



«Тигр» из роты «Ферман» с бортовым кодом «F02» был подбит 13 апреля 1945 г. британской «Кометой» под Остенхольцем. Все члены экипажа уцелели. «Тигр» с бортовым кодом «F02» в том же бою успел поразить две «Кометы», полугусеничный бронетранспортер и броневедомоцикл. Рота «Ферман» была сформирована в январе 1945 г. В апреле в роте имелось пять «Пантер» и шесть «Тигров». Рота вместе с другими частями немецкой армии отступала к Везеру, она достигла Ниенбурга 7 апреля 1945 г. 9 числа рота в боях при Витерсхайме потеряла четыре «Пантеры», один «Тигр» пришлось отправить на завод для замены орудия. Бои в этом районе шли до 11 апреля, когда из-за нехватки горючего пришлось бросить последний из имевшихся на вооружении роты «Тигров».

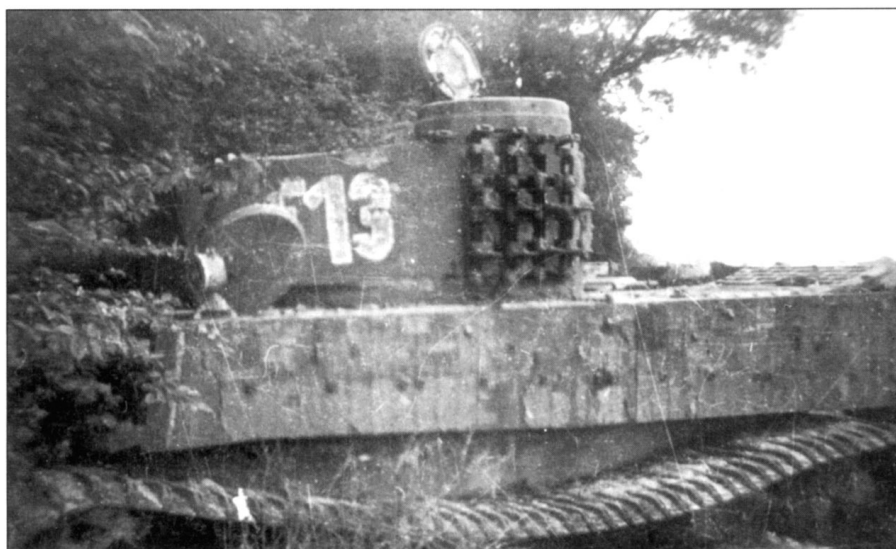

Schwere Panzer Abteilung (Funklenk) 301 (freie Gliederung)

Последним подразделением, получившим на вооружение танки Pz.Kpfw. VI Tiger Ausf. H1(E) стал 301-й тяжелый танковый (дистанционно управляемый) батальон. Батальон сняли с фронта 19 августа 1944 г. для перевооружения со штурмовых орудий StuG III (машины управления) и танкеток Sd.Kfz. 301 на танки «Тигр» и танкетки Sd.Kfz. 302. Батальон не получил положенного по штату комплекта тяжелых танков, он стал подразделением «свободного формирования» - freie Gliederung. «Тигров» не хватило даже для комплектования по ограниченному штату freie Gliederung. Тяжелые танки получили только две роты батальона - в общей сложности 31 «Тигр». В ноябре 1944 г. 301-й батальон был направлен на Западный фронт. Первые опыты использования танкеток Sd.Kfz. 302 в боях особого успеха не принесли. В дальнейшем батальон

действовал как ординарное подразделение «Тигров», к этому времени из 31 «Тигра» уцелело 27. На 15 января в нем оставалось 15 боеспособных тяжелых танков, но ни один из 27 ранее имевшихся «Тигров» списан не был. К 15 марта осталось 13 «Тигров» - самое многочисленное подразделение «Тигров» на Западном фронте на тот момент. К примеру, на 15 марта в 506-м тяжелом танковом батальоне имелось всего-навсего два боеспособных «Королевских Тигра».

Tigergruppe Fehrmann

Tigergruppe Fehrmann - едва ли не полупартизанское формирование, наскоро собранное в Фаллингбостиле из остатков учебного центра. «Тигры» группы Фермана собирались из множества полуразбитых танков, учебных машин, запасных частей и даже наглядных пособий. Чтобы придать бронированным чудовищам некое подобие единообразия, собранные

Изображенный здесь «Тигр» из роты «Fehrmann» был подбит вместе с еще одним «Тигром» роты 11 марта 1945 г. под Асхумом. Оба танка попали в окружение. Экипажем машины с тактическим номером «F13» командовал фельдфебель Билофф. Экипаж машины боевой во главе с командиром фельдфебелем Билоффом благополучно покинул танк. Литеры тактического кода на борту баини написаны крайне небрежно. Секции надгусеничных крыльев танк, по всей вероятности, потерял на марше по пересеченной местности. Боевая группа «Fehrmann» имела в своем составе шесть «Тигров», все - гибриды, и пять «Пантер». В бою 11 марта 1945 г. командир боевой группы Пауль Шульце на «Тигре» уничтожил три «Шермана» и одну бронированную разведывательную машину. Только подход основных сил 5-й бронетанковой дивизии армии США (120 танков) заставил «Тигр» Шульце покинуть поле боя. На обратном пути Шульце наткнулся на другое американское подразделение, уничтожил еще один «Шерман» и один броневедомитель, освободив 200 пленных немецких солдат и офицеров. До своих «Тигр» Шульце так и не добрался - кончилось горючее.

машины окрасили в светло-серый цвет. Весной 1945 г. Tigergruppe Fehrmann вела бои в центральной Германии между Фаллингбостелем и Минденем. Короткая карьера боевой группы завершилась 6 апреля 1945 г. по причине полного израсходования запасов горючего. Экипажи подорвали танки, после чего драпанули на Запад в надежде избежать русского плена.

Pz.Kpfw. VI Tiger Ausf. H1 позднего выпуска (командир танка Клаус-Петер Мюллер) из 3-го взвода 3-й роты 507-го тяжелого танкового батальона, Замбрув, Польша, август 1944 г. Корпус и башня покрыты циммеритом. Поверх желтой окраски из пульверизатора нанесены полосы темно-зелено-

го цвета. Стиль написания бортового номера характерен для «Тигров» из 507-го тяжелого танкового батальона: большая первая цифра (номер роты) и две (номер взвода и номер танка во взводе) - размером меньше. Обратите внимание на количество траков, закрепленных на борту башни. Цифры тактического номера накрашены на траках.

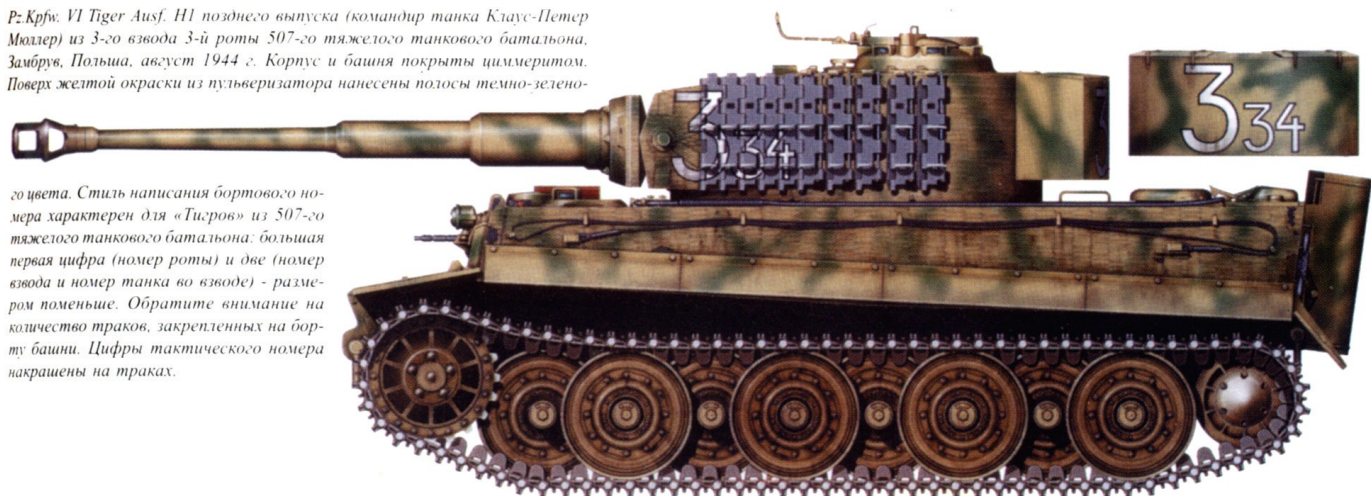

Pz.Kpfw. VI Tiger Ausf. H1 позднего выпуска из III. PR GD (третий - тяжёлый - батальон танкового полка «Великая Германия» панцер-ре-надерской дивизии «Великая Германия»). Один из шести новых «Тигров», полученных батальоном из Heer-zeugamt в июне 1944 г. Экипаж танка был укомплектован «свежими» выпускниками schwere Panzer-

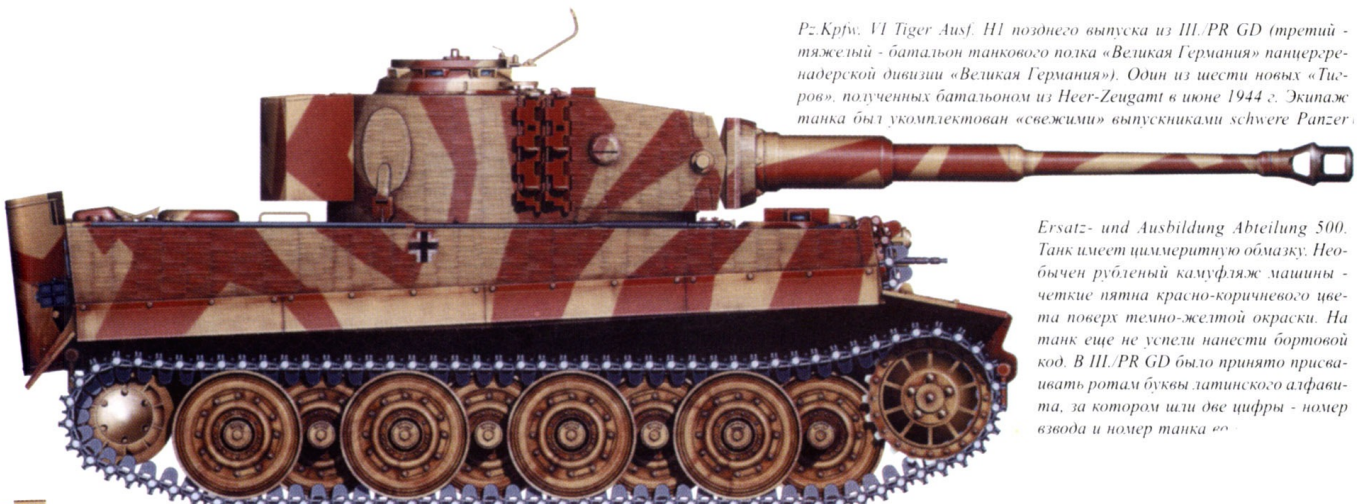

Ersatz- und Ausbildung Abteilung 500. Танк имеет циммеритную окраску. Необычен рубленый камуфляж машины - четкие пятна красно-коричневого цвета поверх темно-желтой окраски. На танк еще не успели нанести бортовой код. В III./PR GD было принято присваивать ротам буквы латинского алфавита, за которыми шли две цифры - номер взвода и номер танка «0».

Командирский танк Befehlswagen Tiger Sd.Kfz. 268 Ausf. E командира 101-го тяжелого танкового батальона SS оберштурмбанфюрера СС Гейнца фон Вестерхасена. В начале августа командиром 101-го батальона СС стал гауптштурмфюрер СС Михаэль Витман, к нему по наследству



перешел и этот танк. В этом танке Витман погиб 8 августа 1944 г. в бою под Гарсиллизом. Существует много версий гибели танкового аса, установить истину, видимо, уже никогда не удастся. Обратите внимание на тактический номер («007»). Джеймс Бонд здесь не причём, номер нанесен на борту башни и на заднюю стенку башенного контейнера. Первая цифра «0» обозначает принадлежность танка штабу батальона, индивидуальный номер танка - «07». На борту корпуса, в верхней части, закреплен контейнер с радиоантенной.

Pz.Kpfw. VI Tiger Ausf. E из 1-роты 2-го взвода 301-го батальона (Fkl), Западный фронт, зима 1944/45 г. Зимний камуфляж напылен поверх летнего, который местами проступает. Белой краской закрышиен и номер танка. На башенном контейнере смонтированы держатели для канистр с бензином - дополнительное топливо было нужно не только для самого «Тигра», но и для радиоуправляемых танкеток Боргвард, состоявших на вооружении батальона.

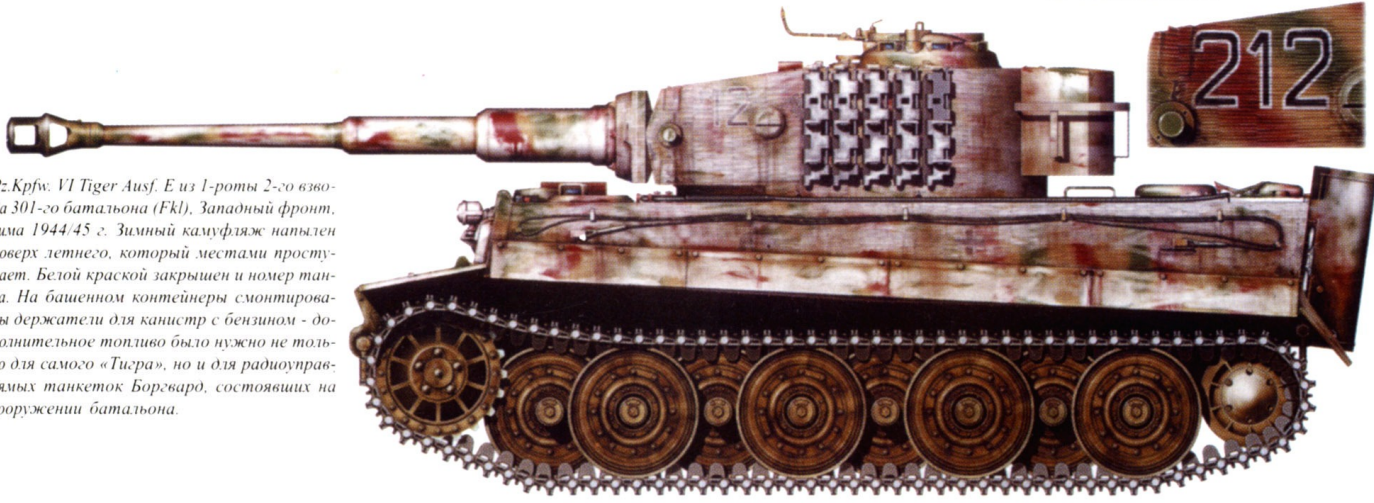

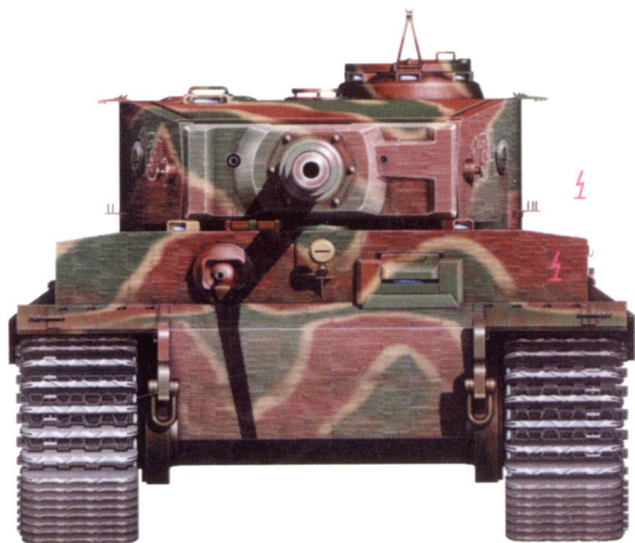
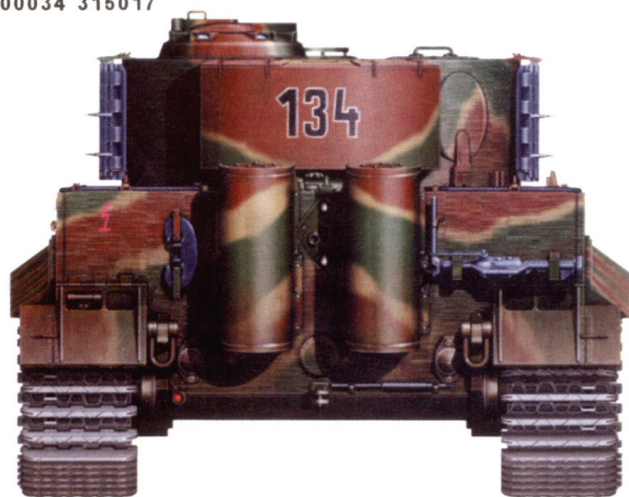
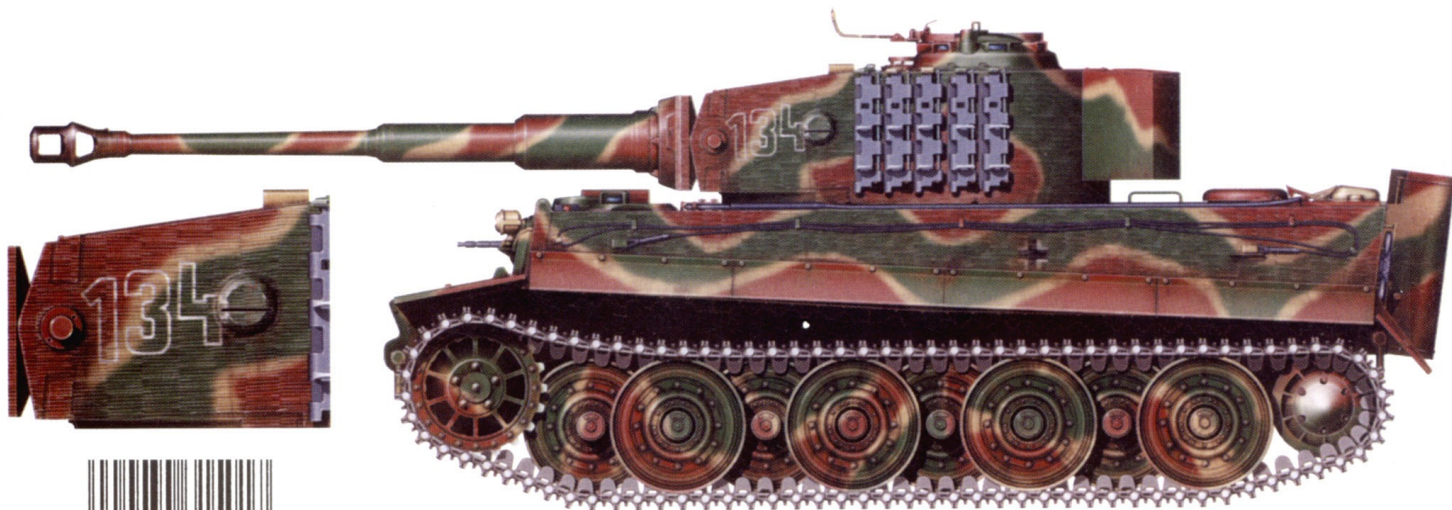

Танк Pz.Kpfw. VI Tiger Ausf. E саутшарфюрера Вилли Фей из 3-го взвода 1-й роты 102-го тяжелого танкового батальона СС, Нормандия, июль 1944 г. Вилли Фей стал одним из самых результативных танкистов кампании в Нормандии. На счету его экипажа - 69 танков союзников, 22 броневоза, пять противотанковых пушек. Рисунок камуфляжа характерен для танков 102-го тяжелого танкового батальона СС: широкие волнистые полосы красно-коричневого и темно-зеленого цвета, отделенные друг от друга узкими темно-желтыми полосами. Эмблема батальона - ярко красная зигзагообразная руна - изображена на лобовом бронелисте надстройки корпуса и на кормовом бронелисте корпуса. Бортовой номер нанесен на башню в трех местах. Обратите внимание - на задней стенке контейнера цифры номера черные с белой окантовкой, а на бортах цифры нанесены только белым контуром. Необычен также стиль номеров на бортах башни.

